

An Analysis of the Structure of Factors Affecting the Islamic Private School Effectiveness in Southern Border Provinces

Chidchanok Churngchow¹

Ampha Boonchaoy²

Thawee Thongkum³

¹Ph.D.(Research Design and Statistics), Assistant Professor,
Department of Educational Evaluation and Research,

²Ed.D.(Educational Administration), Assistant Professor,
Department of Administration,

³M.Ed.(Educational Measurement and Evaluation),
Department of Educational Evaluation and Research,
Prince of Songkla University

Abstract

The purpose of this research was to investigate various factors related to the effectiveness of the Islamic Private schools in southern border provinces such as school characteristics, administrators characteristics, student's characteristics, teacher's characteristics, school administration, teacher's instructional management. In addition, covariance structure model was constructed to explain relationship among various factors which contribute to school effectiveness. "STATISTICA" statistical package (submodule "SEPATH") was employed to create such model. Data were collected by using tests and questionnaire. The results indicated that only three factors included in the model were able to pinpoint school effectiveness. They were school administration, teacher's instructional management and student's characteristics. Among three of them, student's characteristics was directly the most effective factor while teacher's instructional management were mutually correlated but both of them did not correlate with student's characteristics.

Key words : school effectiveness, school administration, covariance structure model,
teacher's instructional management, student's characteristics, Islamic Private schools

การวิเคราะห์โครงสร้างขององค์ประกอบที่ส่งผลต่อประสิทธิผล ของโรงเรียนเอกชนสอนศาสนาอิสลามในจังหวัดชายแดนภาคใต้

ชิดชนก เชิงเขาว์¹

อำภา บุญช่วย²

ทวี ทองคำ³

¹Ph.D.(Research Design and Statistics), ผู้ช่วยศาสตราจารย์

ภาควิชาประเมินผลและวิจัยทางการศึกษา

²Ed.D.(Educational Administration), ผู้ช่วยศาสตราจารย์

ภาควิชาบริหารการศึกษา

³ค.ม.(การวัดและประเมินผลการศึกษา), อาจารย์

ภาควิชาประเมินผลและวิจัยทางการศึกษา

มหาวิทยาลัยสงขลานครินทร์

การวิจัยเรื่องนี้มีจุดประสงค์เพื่อศึกษาองค์ประกอบในด้านต่างๆ ของโรงเรียนเอกชนสอนศาสนาอิสลามในจังหวัดชายแดนภาคใต้ ได้แก่ คุณลักษณะของโรงเรียนคุณลักษณะของผู้บริหาร คุณลักษณะของครู คุณลักษณะของนักเรียน การบริหารโรงเรียน และการจัดการเรียนการสอนของครู รวมทั้งวิเคราะห์โครงสร้างขององค์ประกอบเหล่านี้ที่ร่วมกันส่งผลต่อประสิทธิผลของโรงเรียนโดยใช้วิธีสร้างแบบจำลองโครงสร้างเชิงความแปรปรวนร่วม (covariance structure model) ขององค์ประกอบดังกล่าว โดยใช้แบบสอบถามและแบบทดสอบเป็นเครื่องมือในการเก็บข้อมูล สำหรับการวิเคราะห์ใช้โปรแกรมคอมพิวเตอร์สำเร็จรูป STATISTICA (โปรแกรมย่อยที่ชื่อ SEPATH) ผลการวิเคราะห์พบว่าแบบจำลองที่ได้พัฒนาขึ้นเป็นครั้งสุดท้าย (final model) ประกอบด้วยองค์ประกอบเพียงสามด้านเท่านั้นที่ส่งผลกระทบต่อประสิทธิผลของโรงเรียน ได้แก่ การบริหารโรงเรียน การจัดการเรียนการสอนของครู และคุณลักษณะของนักเรียน โดยคุณลักษณะของนักเรียนส่งผลโดยตรงต่อประสิทธิผลของโรงเรียนมากที่สุด ในขณะที่การจัดการเรียนการสอนของครูส่งผลโดยตรงน้อยที่สุด โดยองค์ประกอบด้านการบริหารโรงเรียนและการจัดการเรียนการสอนของครูต่างมีความสัมพันธ์ซึ่งกันและกัน แต่องค์ประกอบทั้งสองต่างไม่มีความสัมพันธ์กับองค์ประกอบด้านคุณลักษณะของนักเรียนแต่อย่างใด

คำสำคัญ : ประสิทธิภาพของโรงเรียน, การบริหารโรงเรียน, การจัดการเรียนการสอนของครู, คุณลักษณะของนักเรียน, แบบจำลองโครงสร้างเชิงความแปรปรวนร่วม, โรงเรียนเอกชนสอนศาสนาอิสลาม

การศึกษาเป็นเครื่องมือที่สำคัญประการหนึ่งในการพัฒนาประเทศ และมีบทบาทโดยตรงในการพัฒนาทรัพยากรมนุษย์ คุณภาพของประชากรในประเทศจะเป็นเช่นใด ขึ้นอยู่กับประสิทธิภาพการจัดการศึกษาในสถานการศึกษาเป็น

สำคัญ รัฐจึงเป็นผู้รับผิดชอบในการจัดการศึกษาระดับต่างๆ รวมทั้งสนับสนุนให้เอกชนมีส่วนร่วมในการจัดการศึกษาแก่เยาวชนอีกด้วย โรงเรียนเอกชนสอนศาสนาอิสลามเป็นโรงเรียนเอกชนประเภทหนึ่งซึ่งมีหน้าที่จัดการเรียนการสอน

ให้แก่เยาวชนที่นับถือศาสนาอิสลามให้เป็นประชากรที่มีคุณภาพ

โรงเรียนเอกชนสอนศาสนาอิสลามส่วนใหญ่อยู่ใน 5 จังหวัดชายแดนภาคใต้ ได้แก่ สงขลา ยะลา ปัตตานี นราธิวาส และสตูล เปิดทำการสอนวิชาสามัญ วิชาชีพ และวิชาศาสนา มีสำนักงานคณะกรรมการการศึกษาเอกชนเป็นผู้ดูแลรับผิดชอบ ให้การสนับสนุนด้านต่างๆ เพื่อยกระดับโรงเรียนให้มีคุณภาพทัดเทียมกับสถานศึกษาของรัฐ โดยกำหนดให้สำนักงานศึกษาธิการเขต เขตการศึกษา 2 และ 3 รับผิดชอบดูแลในเรื่องประสิทธิภาพการจัดการศึกษาในโรงเรียนประเภทนี้ ซึ่งได้ผลดีในระดับหนึ่ง แต่ยังไม่น่าพึงพอใจ จากผลการวิจัยของสำนักงานศึกษาธิการเขต เขตการศึกษา 2 (2534 ก : 104-105) พบว่า ผลสัมฤทธิ์ทางการเรียนของนักเรียนชั้นมัธยมปีที่ 3 โรงเรียนเอกชนสอนศาสนาอิสลามในเขตการศึกษา 2 ทั้ง 6 รายวิชา คือ วิทยาศาสตร์ คณิตศาสตร์ สังคมศึกษา สุขศึกษา ภาษาไทย และภาษาอังกฤษ อยู่ในระดับที่ควรปรับปรุงและต่ำกว่าผลสัมฤทธิ์ทางการเรียนของนักเรียนในโรงเรียนมัธยมศึกษาสังกัดกรมสามัญศึกษาทุกรายวิชา

จากผลการศึกษาต่างๆ ที่ผ่านมา อาจกล่าวสรุปได้ว่า ประสิทธิภาพของโรงเรียนเอกชนสอนศาสนาอิสลามในจังหวัดชายแดนภาคใต้อยู่ในระดับที่ต่ำกว่าเกณฑ์มาตรฐาน ผู้วิจัยจึงมีความสนใจที่จะศึกษาองค์ประกอบที่ส่งผลต่อประสิทธิผลของโรงเรียนเอกชนสอนศาสนาอิสลามซึ่งเป็นประโยชน์ในการกำหนดแนวทางที่จะเป็นประโยชน์ในการพัฒนาคุณภาพของโรงเรียนต่อไป

สำหรับทฤษฎีและรายงานวิจัยต่างๆ ที่เกี่ยวข้องกับประสิทธิผลของโรงเรียนนั้น เกตเซลส์, ลิปแฮม และแคมป์เบล (Getzels, Lipham and Campbell, 1968 : 129) กล่าวว่า ประสิทธิภาพของโรงเรียนวัดได้จากพฤติกรรมที่เกิดขึ้นจริงกับเกณฑ์ที่กำหนดไว้เดิมว่า มีความสัมพันธ์กันมากน้อยเพียงใด สำหรับไลท์ฟุต (Lightfoot, 1986 : 12) กล่าวว่า ประสิทธิภาพของโรงเรียนวัดได้จากความสามารถของโรงเรียนที่สามารถพัฒนาสติปัญญาของนักเรียนให้สูงขึ้นได้ภายใต้ทรัพยากรที่จำกัด ในขณะที่บอสเสิร์ท (Bossert, 1988 : 341) กล่าวว่า เราอาจกำหนดตัวชี้วัดตัวใดก็ได้ในการวัดประสิทธิผลของโรงเรียนโดยขึ้นกับการกำหนดลักษณะองค์กรของโรงเรียนว่ามีลักษณะอย่างไร

ฮอยและมิสเกล (Hoy and Miskel, 1991 : 382) กล่าวว่า การวัดประสิทธิผลของโรงเรียนสามารถกระทำได้โดยใช้ตัวชี้วัดหลายตัวด้วยกัน เช่น การปรับตัวให้สอดคล้องกับการเปลี่ยนแปลงต่างๆ (adaptation) การกระทำเพื่อให้บรรลุวัตถุประสงค์ของโรงเรียน เช่น ผลสัมฤทธิ์และคุณภาพของนักเรียน (goal attainment) ความร่วมมือประสานงานกัน (integration) และการรักษาค่านิยมความเป็นอันหนึ่งอันเดียวกันในองค์กร (latency) อย่างไรก็ตาม พวกเขาได้กล่าวไว้ว่า ตามทัศนะของผู้ปกครอง ผู้วางนโยบายของรัฐ และนักวิชาการแล้ว การให้คำจำกัดความของประสิทธิผลของโรงเรียนอาจกำหนดให้แคบลงโดยหมายถึงคะแนนความสามารถด้านพุทธิพิสัย (cognitive skill) ซึ่งวัดจากแบบทดสอบมาตรฐาน (standardized test) เท่านั้น

ครีเมเมอร์ (Creemers, 1993) กล่าวว่า ประสิทธิภาพของโรงเรียนสามารถวัดได้จากทักษะพื้นฐานทั่วไปที่บรรจุในหลักสูตร ทักษะระดับสูง ทักษะทางสังคม เจตคติ หรือวัตถุประสงค์ทางการศึกษาด้านอื่นๆ ในขณะที่เวบสเตอร์และอลลสัน (Webster and Olson, 1984) กล่าวว่า การวัดประสิทธิผลของโรงเรียนควรวัดจากผลสัมฤทธิ์ทางการเรียนของนักเรียนในวิชาการอ่านคณิตศาสตร์และภาษา ดังนั้นจึงอาจกล่าวสรุปได้ว่า ถึงแม้ว่าการวัดประสิทธิผลของโรงเรียนสามารถใช้ตัวชี้วัดได้หลายตัวก็ตาม แต่ตัวชี้วัดที่แสดงถึงผลสัมฤทธิ์ทางการเรียนเป็นที่ยอมรับของนักการศึกษาโดยทั่วไปว่าเป็นตัวแทนที่ดีในการแสดงถึงประสิทธิผลของโรงเรียน

สำหรับผลการวิจัยที่เกี่ยวข้องกับปัจจัยที่ส่งผลกระทบต่อประสิทธิผลของโรงเรียนโดยทั่วไปนั้น อูมาพร หล่อสมฤดี (2527 : 13) ได้ศึกษาปัจจัยที่ส่งผลกระทบต่อกระบวนการบริหาร ซึ่งประกอบด้วยตัวแปรขององค์ประกอบต่างๆ ได้แก่ ภูมิหลังของผู้บริหาร สภาพทั่วไปของโรงเรียนและชุมชน และสภาพการปฏิบัติงาน และปัจจัยที่ส่งผลกระทบต่อกระบวนการเรียนการสอน ซึ่งประกอบด้วยองค์ประกอบด้านภูมิหลังของครูด้านการปฏิบัติงานเกี่ยวกับการเรียนการสอน และด้านพฤติกรรมทั่วไป ซึ่งปัจจัยที่ส่งผลกระทบต่อกระบวนการบริหาร และการเรียนการสอนนี้จะมีผลต่อคุณภาพผลผลิตของโรงเรียน นอกจากนี้ สำนักงานคณะกรรมการการศึกษาแห่งชาติ (2533 : 13) ยังค้นพบอีกว่าองค์ประกอบที่ส่งผลต่อคุณภาพของโรงเรียน ได้แก่ คุณลักษณะของครู ซึ่งประกอบด้วยภูมิหลัง การจัดการเรียนการสอนของครู และพฤติกรรมทั่วไปของครู รวมทั้ง

ปัจจัยด้านผู้บริหารสภาพการปฏิบัติงานของโรงเรียน ตลอดจนสภาพทั่วไปของโรงเรียนและชุมชน

จูไรรัตน์ สุตรุ่ง (2538 : บทคัดย่อ) พบว่า ปัจจัยที่ส่งผลต่อประสิทธิภาพการดำเนินงานวิชาการในโรงเรียนมัธยมศึกษาขนาดใหญ่ในกรุงเทพมหานคร มี 4 องค์ประกอบ ได้แก่ องค์ประกอบด้านสภาพทั่วไปของโรงเรียน องค์ประกอบด้านผู้บริหาร องค์ประกอบด้านครู และองค์ประกอบด้านผู้ปกครอง อาจกล่าวสรุปได้ว่าการจัดการศึกษาในโรงเรียนซึ่งจะมีประสิทธิผลเพียงใดนั้นขึ้นอยู่กับคุณลักษณะของโรงเรียน การบริหารงานตามภารกิจของผู้บริหารโรงเรียน การจัดการเรียนการสอนของครู ตัวนักเรียน และการมีส่วนร่วมของผู้ปกครองหรือชุมชน

จากผลการวิจัยที่กล่าวมาจะเห็นได้ว่า องค์ประกอบที่ส่งผลต่อประสิทธิผลของโรงเรียนมีหลายประการด้วยกันสรุปเป็นข้อๆ ดังต่อไปนี้

1. คุณลักษณะด้านโรงเรียน

จากผลการศึกษาของนักวิชาการหลายท่านพบว่า คุณลักษณะต่างๆ ด้านโรงเรียนส่งผลต่อประสิทธิผลของโรงเรียน ดังเช่น อัล-ซหารานี (Al-Shahrani : 1989) พบว่า องค์ประกอบด้านโรงเรียนมีส่วนสัมพันธ์กับประสิทธิผลของโรงเรียนในประเทศซาอุดีอาระเบีย สำหรับผลการวิจัยต่างๆ ทั้งในและต่างประเทศซึ่งเกี่ยวข้องกับองค์ประกอบด้านโรงเรียนที่ส่งผลต่อประสิทธิผลของโรงเรียนอาจแบ่งได้เป็นหัวข้อต่างๆ ได้ดังต่อไปนี้

1.1 สภาพอาคารเรียน

อุมาพร หล่อสมฤดี (2527 : 27) พบว่า สภาพของอาคารเรียนส่งผลต่อคุณภาพทางการศึกษาซึ่งแทนด้วยคะแนนวิชาภาษาไทยและเลขคณิตของนักเรียนชั้นประถมศึกษาปีที่ 4 ของโรงเรียนประถมศึกษาในทุกภาคของประเทศไทย

1.2 ขนาดของโรงเรียน

สุทิน ฉิมโฉม และเดือนจิตต์ จิตต์อารี (2527 : บทคัดย่อ) ศึกษาพบว่า ขนาดของโรงเรียนส่งผลต่อคะแนนความสามารถพื้นฐานและอัตราการเลื่อนชั้นของนักเรียนชั้นประถมศึกษาในภาคตะวันออกเฉียงเหนือ ในขณะที่อีเบิร์ตและคณะ (Ebert, et al., 1984) พบว่า นักเรียนในโรงเรียนขนาดเล็กและขนาดกลางมีผลสัมฤทธิ์ทางการเรียน

ไม่แตกต่างกัน ในขณะที่นักเรียนในโรงเรียนขนาดใหญ่จะมีผลสัมฤทธิ์ทางการเรียนสูงกว่าโรงเรียนขนาดอื่นๆ

1.3 สาธารณูปโภค

สุทิน ฉิมโฉม และเดือนจิตต์ จิตต์อารี (2527 : 60) ได้ศึกษากลุ่มโรงเรียนประถมศึกษาทั่วประเทศพบว่า กลุ่มโรงเรียนที่มีความพร้อมทางสาธารณูปโภค ซึ่งได้แก่ น้ำดื่ม น้ำใช้ และห้องน้ำไม่เท่าเทียมจะมีคะแนนความสามารถพื้นฐาน และอัตราการเลื่อนชั้นของนักเรียนที่แตกต่างกัน

1.4 ตำแหน่งที่ตั้ง

โสภณ โปอินันท์ (2533 : บทคัดย่อ) พบว่า นักเรียนประถมศึกษาซึ่งเรียนในโรงเรียนที่อยู่ในเมืองมีผลสัมฤทธิ์ทางการเรียนสูงกว่านักเรียนที่เรียนในโรงเรียนที่อยู่นอกเมือง สุทิน ฉิมโฉม และ เดือนจิตต์ จิตต์อารี (2527 : 99-140) กล่าวว่า โรงเรียนประถมศึกษาที่มีตำแหน่งที่ตั้งของโรงเรียน (เมื่อพิจารณาตามเกณฑ์ความสะดวกในการมาเรียนของนักเรียน) แตกต่างกัน มีคะแนนความสามารถพื้นฐาน และอัตราการเลื่อนชั้นของนักเรียนแตกต่างกัน

2. คุณลักษณะด้านผู้บริหาร

ต่อพงษ์ สำราญคง (2531), ธงชัย จักกามาตร์ (2531) และวีรศักดิ์ ทองเจิม (2531) ได้ข้อค้นพบสอดคล้องกันว่า คุณลักษณะพื้นฐานของผู้บริหาร ซึ่งได้แก่ ความเป็นผู้นำ ความเป็นนักวิชาการการศึกษา ความเป็นนักริเริ่ม ความเป็นนักประนีประนอม และความเป็นนักชักจูงและนักจัดการ ล้วนส่งผลต่อคุณภาพของนักเรียนประถมศึกษาและนักเรียนชั้นมัธยมศึกษาทั้งสิ้น และถวิล บ่อน้ำใจ (2531 : บทคัดย่อ) ยังค้นพบว่าคุณลักษณะพื้นฐานและความสามารถในการบริหารงานของผู้บริหารโรงเรียนส่งอิทธิพลทั้งทางตรงและทางอ้อมต่อคุณภาพของนักเรียนประถมศึกษาสังกัดสำนักงานคณะกรรมการการประถมศึกษาแห่งชาติในเขตการศึกษา 3 อีกด้วย

ฮัลลิงเกอร์และเฮ็ค (Hallinger and Heck, 1996) ได้ทำการตรวจสอบ (review) วรรณคดีที่เกี่ยวข้องกับบทบาทของครูใหญ่ และประสิทธิผลของโรงเรียนระหว่างปี ค.ศ.1980-1995 รวม 83 แหล่ง สรุปได้ว่าความเป็นผู้นำของครูใหญ่และเป้าหมายของโรงเรียนมีผลทางอ้อมต่อการเรียนรู้ของนักเรียน

3. คุณลักษณะด้านครู

สำนักงานคณะกรรมการการศึกษาแห่งชาติ (2533 : 120) พบว่า สัดส่วนครูที่มีวุฒิปริญญาตรีส่งผลต่อคะแนนผลสัมฤทธิ์ทางการเรียน โดยส่งผ่านตัวแปรทั้งสี่ตัว ซึ่งได้แก่ ความเพียงพอของอุปกรณ์การสอน ความรู้ความเข้าใจเกี่ยวกับหลักสูตรและวิชาชีพครู การอุทิศตนของครู และการจัดกิจกรรมร่วมกับชุมชน ในขณะที่นุกูล ภูประเสริฐ (2534 : 87) และศักดิ์ชัย ศิริศรี (2535 : 74) ได้ข้อค้นพบที่สอดคล้องกันว่า องค์ประกอบด้านครูผู้สอนมีอิทธิพลต่อผลสัมฤทธิ์ทางการเรียนของนักเรียน และสามารถใช้เป็นตัวแปรที่สำคัญในการอธิบายความแปรปรวนของคะแนนผลสัมฤทธิ์ทางการเรียนได้ ส่วนจงกลณี เวสุวรรณ (2536 : 77) พบว่า จำนวนชั่วโมงการสอนของครูต่อสัปดาห์มีความสัมพันธ์กับผลสัมฤทธิ์ทางการเรียนวิชาภาษาอังกฤษ

4. คุณลักษณะด้านนักเรียน

แวน มีเตอร์ และแอสเชอร์ (Van Meter and Asher, 1973) พบว่า สิ่งแวดล้อมด้านการสนับสนุนการเรียนของครอบครัวส่งผลต่อผลสัมฤทธิ์ทางการเรียนของนักเรียน ในขณะที่ซอร์บอร์ม (Sörbörn, 1981) ได้ศึกษากับนักเรียนในโครงการเฮดสตาร์ทโปรแกรม (Head Start Program) พบว่า การศึกษาของบิดามารดา อาชีพบิดา รายได้ครอบครัว ล้วนส่งผลกระทบต่อผลการเรียนของนักเรียนทั้งสิ้น สำหรับอัล-ซahrani (Al-Shahrani, 1989) กล่าวว่า คุณลักษณะของนักเรียนและการสนับสนุนของผู้ปกครองมีส่วนสำคัญอย่างยิ่งต่อผลสัมฤทธิ์ทางการเรียนของนักเรียนเกรด (ชั้นเรียนที่) 12 ในประเทศซาอุดีอาระเบีย ในขณะที่ครีเมอร์ (Creemers, 1993) พบว่าปัจจัยป้อน (input factor) ที่สำคัญอย่างยิ่งต่อคุณภาพการศึกษาได้แก่คุณลักษณะของผู้เรียนนั่นเอง

5. องค์ประกอบด้านการบริหารโรงเรียน

สำหรับการวิจัยครั้งนี้ การบริหารโรงเรียนเน้นที่การบริหารงานบุคคล งานธุรการและการเงิน งานอาคารและสถานที่ งานวิชาการ และงานความสัมพันธ์ชุมชน ถึงแม้ว่าการบริหารโรงเรียนอาจไม่ใช่องค์ประกอบที่มีผลโดยตรงต่อผลสัมฤทธิ์ทางการเรียนของนักเรียน แต่มีผลโดยตรงต่อการปฏิบัติงานการเรียนการสอนของครู เนื่องจากการบริหารโรงเรียนที่ดีจะช่วยส่งเสริมสนับสนุนการจัดการเรียนการสอนของครูให้มีประสิทธิภาพได้ด้วย การส่งเสริมสนับสนุน

อาจอยู่ในรูปของการจัดสรรงบประมาณการเรียนการสอน การส่งเสริมให้ครูเข้าประชุมสัมมนา การนิเทศ การอำนวยความสะดวกเรื่องสื่ออุปกรณ์การเรียนการสอน การสร้างความสัมพันธ์ที่ดีกับชุมชนเพื่อได้รับความร่วมมือด้านต่างๆ สังเกตได้ว่าการส่งเสริมสนับสนุนในด้านต่างๆ ดังกล่าว ผู้บริหารโรงเรียนเป็นบุคคลสำคัญในการจัดระบบบริหารงานในโรงเรียน และถือเป็นภารกิจที่จำเป็นต้องกระทำ เพราะมีผลต่อคุณภาพการเรียนการสอนโดยรวมด้วย สำหรับผลการวิจัยซึ่งเกี่ยวกับผลกระทบที่เกิดจากการบริหารโรงเรียน อาจแบ่งได้เป็นหัวข้อย่อย ๆ ได้ดังต่อไปนี้

5.1 การบริหารทั่วไป

เฟอร์กูสัน (Ferguson, 1984 : 629 - 630) พบว่า โรงเรียนประถมศึกษามีผลสัมฤทธิ์ทางการเรียนดีเป็นผลมาจากการดำเนินงาน 4 ขั้นตอน คือ การตระหนักในปัญหาที่เกิดขึ้น การให้ความสำคัญในจุดมุ่งหมายของโรงเรียนของทุกฝ่าย การพัฒนาแผนปฏิบัติการ และการนำกลยุทธ์การปรับปรุงงานไปใช้โดยการทำงานเป็นทีม ที่ประกอบด้วยครูใหญ่ ครูผู้สอน และผู้ปกครอง ซึ่งสอดคล้องกับการวิจัยของลูคัสและคณะ (Lucas, *et al.*, 1990 : 315-340) ที่ศึกษากับกลุ่มตัวอย่างในโรงเรียนมัธยมศึกษาตอนปลายหลายแห่ง ผลการวิจัยพบว่า ปัจจัยที่สนับสนุนความสำเร็จทางภาษาของนักเรียนชนกลุ่มน้อย ได้แก่ การจัดระบบพัฒนาบุคลากรในโรงเรียนและความมุ่งมั่นของบุคลากรเหล่านั้นนั่นเองและสอดคล้องกับการวิจัยของซิกาเรลลี (Zigarelli, 1996 : 103-110) ที่ศึกษาตัวแปรที่มีผลต่อระดับผลสัมฤทธิ์ทางการเรียนของนักเรียนด้วยวิธีการวิเคราะห์การถดถอยพหุคูณ พบว่า คุณลักษณะที่สำคัญที่สุดของโรงเรียนที่มีประสิทธิผลคือ วัฒนธรรมโรงเรียนที่เน้นเรื่องผลสัมฤทธิ์ทางการเรียน ความมีอำนาจของครูใหญ่ในการจ้างและไล่อครูออกจากงาน และขวัญกำลังใจของครู

5.2 การบริหารงานวิชาการ

จากการศึกษาของสกอต (Scott, 1983) ระบุถึงโครงการเมืองลอสแอนเจลิสที่ให้ผู้บริหารโรงเรียนดูแลเรื่องครูที่สอนนักเรียนโดยเน้นสิ่งที่นักเรียนต้องการจะเรียนจากการประเมินโครงการพบว่าผลสำเร็จที่ได้รับได้ส่งผลอย่างกว้างขวางทั้งตัวนักเรียน ครู และผู้บริหารโรงเรียน สำหรับเมอร์ฟีและฮัลลิ่งเกอร์ (Murphy and Hallinger, 1988) ได้

ศึกษาเรื่องคุณลักษณะโรงเรียนที่มีประสิทธิผลในด้านการเรียนการสอนในกลุ่มโรงเรียนรัฐแคลิฟอร์เนีย ผลการวิจัยพบว่า กลุ่มโรงเรียนที่มีประสิทธิผลด้านการเรียนการสอน 12 แห่ง มีคุณลักษณะที่สำคัญ 17 ประการ ซึ่งรวมถึงคุณลักษณะด้านหลักสูตรและการสอน การจัดสิ่งแวดล้อมภายในโรงเรียน ภาวะผู้นำด้านการเรียนการสอน และบรรยากาศของคณาจารย์

5.3 การบริหารงานความสัมพันธ์ระหว่างโรงเรียนกับชุมชน

ประเสริฐ เตชะนาราเกียรติ (2532 : 75) สุนันทา ประไพตระกูล (2535 : 99) ศรีนวล วรรณสุธี (2536 : 94) และอุบลวรรณ บัวอ่อน (2537 : 115) ต่างทำการวิจัยเกี่ยวกับองค์ประกอบที่ส่งผลต่อผลสัมฤทธิ์ทางการเรียนของนักเรียน ซึ่งผลการวิจัยทั้งหมดสอดคล้องกันว่า ความสัมพันธ์ภายในครอบครัว การส่งเสริมการเรียนของผู้ปกครอง มีความสัมพันธ์กับผลสัมฤทธิ์ทางการเรียนของนักเรียน

เฟอร์กูสัน (Ferguson, 1984 : 629-630) พบว่า โรงเรียนประถมศึกษาในแหล่งเสื่อมโทรมซึ่งมีคะแนนผลสัมฤทธิ์ของนักเรียนอยู่ในระดับดี ประกอบด้วยคุณสมบัติ 4 ประการดังต่อไปนี้ คือ การตระหนักในปัญหาที่โรงเรียนมีอยู่ มีการทำข้อตกลงร่วมกันกับชุมชนเพื่อให้บรรลุวัตถุประสงค์ของโรงเรียน มีการจัดทำแผนปฏิบัติการร่วมกับชุมชน และการนำแผนปฏิบัติการไปใช้จริง

6. การจัดการเรียนการสอนของครู

ธีรพงศ์ แก่นอินทร์ (2532 : 93) ได้ศึกษารูปแบบความสัมพันธ์เชิงสาเหตุระหว่างตัวแปรบางตัวกับผลสัมฤทธิ์ทางการเรียนวิชาภาษาอังกฤษของนักเรียนระดับมัธยมศึกษาตอนต้น ผลการวิจัยพบว่าคุณภาพการสอนของครูมีความสัมพันธ์กับผลสัมฤทธิ์ทางการเรียนวิชาภาษาอังกฤษของนักเรียน และสอดคล้องกับผลงานวิจัยของนุกูล ภูประเสริฐ (2534 : 87) ศรีนวล วรรณสุธี (2536 : 94) ซึ่งทำการศึกษาดูตัวแปรที่สัมพันธ์กับประสิทธิภาพการสอนของครูในโรงเรียนมัธยมศึกษาในเขตการศึกษา 7 และพบว่าปัจจัยที่ส่งผลต่อคุณภาพการสอนของครูมีความสัมพันธ์กับผลสัมฤทธิ์ทางการเรียนวิชาภาษาอังกฤษ ได้แก่ การที่ครูได้สอนตามสาขาวิชาเอกที่ได้เรียนมา มีการกำหนดวัตถุประสงค์เชิงพฤติกรรมในเนื้อหาวิชาที่สอนอย่างชัดเจน เปิดโอกาสและส่งเสริมให้นักเรียนได้ซักถามและแสดงความคิดเห็นได้อย่าง

เสรี มีความยุติธรรมในการวัดและประเมินผล เคารพในสิทธิและหน้าที่ของผู้อื่น มีความรู้สึกที่ดีต่อนักเรียนตั้งแต่แรกสอน บุคลิกลักษณะของครูการดำเนินการสอน ตลอดจนความสัมพันธ์ระหว่างครูกับนักเรียน

ถวิล ปอน้ำใจ (2531 : บทคัดย่อ) กล่าวว่า คุณภาพการเรียนการสอนของครูมีอิทธิพลทั้งทางตรงและทางอ้อมต่อคุณภาพของนักเรียนประถมศึกษาในโรงเรียนประถมศึกษา สังกัดสำนักงานการประถมศึกษาแห่งชาติ ในเขตการศึกษา 3 ในขณะที่ศักดิ์ไทย สุรกีจบรร (2537 : 8) พบว่า พฤติกรรมการสอนของอาจารย์และกิจกรรมส่งเสริมวิชาการส่งผลกระทบต่อคุณภาพของนักศึกษาในสถาบันราชภัฏทั้ง 36 แห่งทั่วประเทศ

แวน มีเตอร์ และแอสเชอร์ (Van Meter and Asher, 1973) พบว่าคุณภาพของครูผู้สอน อัตราส่วนระหว่างครูและนักเรียน ตลอดจนอุปกรณ์อำนวยความสะดวกในการเรียนการสอนล้วนส่งผลต่อผลสัมฤทธิ์ทางการเรียนของนักเรียนทั้งสิ้น ซึ่งสอดคล้องกับผลการวิจัยของไรเชและคณะ (Raiche, et al., 1983) ซึ่งกล่าวว่า การเพิ่มประสิทธิผลของโรงเรียนจำเป็นต้องอาศัยรูปแบบการสอนที่หลากหลาย เช่น การใช้บทเรียนแบบโปรแกรมหรือการใช้คอมพิวเตอร์ช่วยสอน (CAI) หรือการสอนเป็นทีม (team teaching) ในขณะที่ดาร์ (Darr, 1984) กล่าวว่า การจัดรูปแบบการสอน (styles of teaching) ที่แตกต่างกันทำให้โรงเรียนมีประสิทธิผลที่ต่างกันเช่นกัน

จากผลการศึกษาทฤษฎีและผลการวิจัยที่เกี่ยวข้องกับประสิทธิผลของโรงเรียนหรือผลสัมฤทธิ์ทางการเรียนของนักเรียนที่กล่าวมาทั้งหมดนั้น พบว่ามีตัวแปรซึ่งเกี่ยวข้องอยู่เป็นจำนวนมาก คณะผู้วิจัยจึงได้กำหนดกรอบแนวคิด (conceptual framework) ของการวิจัยให้ครอบคลุมไปยังตัวแปรดังต่อไปนี้เท่านั้น ซึ่งได้แก่ คุณลักษณะของผู้บริหาร คุณลักษณะของโรงเรียน คุณลักษณะของครู คุณลักษณะของนักเรียน การบริหารโรงเรียน การจัดการเรียนการสอนของครู และประสิทธิผลของโรงเรียน

วัตถุประสงค์ของการวิจัย

1. เพื่อศึกษาคุณลักษณะของโรงเรียน ผู้บริหาร ครู และนักเรียน การบริหารโรงเรียน การจัดการเรียนการสอน

ของครู และประสิทธิผลของโรงเรียนเอกชนสอนศาสนาอิสลาม
ในจังหวัดชายแดนภาคใต้

2. เพื่อศึกษารูปแบบความสัมพันธ์ระหว่างองค์-
ประกอบต่างๆ ได้แก่ องค์ประกอบด้านคุณลักษณะของ
โรงเรียน ผู้บริหาร ครู และนักเรียน การบริหารโรงเรียน และ
การจัดการเรียนการสอนของครูซึ่งร่วมกันส่งอิทธิพลต่อ
ประสิทธิผลของโรงเรียนเอกชนสอนศาสนาอิสลามในจังหวัด
ชายแดนภาคใต้

3. เพื่อสร้างแบบจำลองโครงสร้างความแปรปรวน
ร่วม (covariance structure model) ขององค์ประกอบต่างๆ
ที่ส่งผลต่อประสิทธิผลของโรงเรียนเอกชนสอนศาสนาอิสลาม
ในจังหวัดชายแดนภาคใต้

สมมุติฐานการวิจัย

1. องค์ประกอบด้านคุณลักษณะของโรงเรียน ผู้บริหาร
ครู และนักเรียน การบริหารโรงเรียน และการจัดการเรียน
การสอนของครู ต่างมีความสัมพันธ์ระหว่างกัน (inter-cor-
relation) และต่างส่งผลต่อประสิทธิผลของโรงเรียนทั้งสิ้น

2. แบบจำลองเชิงโครงสร้างซึ่งประกอบด้วยองค์-
ประกอบ 6 ด้าน ได้แก่ คุณลักษณะของโรงเรียน ผู้บริหาร ครู
และนักเรียน การบริหารงานโรงเรียน และการจัดการเรียน
การสอนของครูสามารถใช้ทำนายประสิทธิผลของโรงเรียน
ได้อย่างมีนัยสำคัญทางสถิติ

ประโยชน์ที่คาดว่าจะได้รับ

1. ผลการวิจัยที่ได้ สามารถนำไปพัฒนาทฤษฎีที่
เกี่ยวข้องกับการศึกษาขององค์ประกอบต่างๆ ที่ส่งผลกระทบต่อ
ประสิทธิผลของโรงเรียนเอกชนสอนศาสนาอิสลามในจังหวัด
ชายแดนภาคใต้

2. เป็นแนวทางในการบริหารทรัพยากรมนุษย์ทาง
การศึกษาของโรงเรียนเอกชนสอนศาสนาอิสลามในจังหวัด
ชายแดนภาคใต้ เพื่อให้เกิดประสิทธิผลสูงสุด

3. สำนักงานคณะกรรมการการศึกษาเอกชน
สามารถใช้ผลการวิจัยประกอบการตัดสินใจวางแผนพัฒนา
โรงเรียนเอกชนสอนศาสนาอิสลามในจังหวัดชายแดนภาคใต้

4. เป็นแนวทางให้สถาบันการศึกษาอื่นๆ ได้นำไป
ประยุกต์ใช้เพื่อเพิ่มประสิทธิผลของสถาบันศึกษานั้นๆ

ตัวแปรที่ศึกษา

ตัวแปรอิสระ ได้แก่ คุณลักษณะของโรงเรียน ผู้บริหาร
ครู และนักเรียน การบริหารโรงเรียน และการจัดการเรียน
การสอนของครู

ตัวแปรตาม ได้แก่ ประสิทธิผลของโรงเรียนเอกชน
สอนศาสนาอิสลามได้มาจากผลสัมฤทธิ์ทางการเรียนของ
นักเรียน ซึ่งวัดจากคะแนนสอบวิชาภาษาอังกฤษ และ
คณิตศาสตร์ของนักเรียนมัธยมศึกษาปีที่ 3

ข้อตกลงเบื้องต้น

1. คณะผู้บริหาร หัวหน้าครู และคณะครูผู้สอนของ
โรงเรียนเอกชนสอนศาสนาอิสลามในจังหวัดชายแดนภาคใต้
ตอบแบบสอบถามอย่างจริงจัง และตรงกับความเป็นจริง

2. นักเรียนที่สอบวิชาภาษาอังกฤษ และคณิตศาสตร์
ได้พยายามทำข้อสอบอย่างเต็มความสามารถ

3. ความสัมพันธ์ระหว่างตัวแปรอิสระและตัวแปรตาม
ในแบบจำลองโครงสร้างเชิงความแปรปรวนร่วมมีลักษณะ
เป็นความสัมพันธ์ทางเดียว (recursive model) กล่าวคือ
ตัวแปรตามได้รับอิทธิพลจากตัวแปรอิสระเพียงฝ่ายเดียว
โดยไม่มี การส่งอิทธิพลย้อนกลับ (feed back) ไปยังตัวแปร
อิสระอีกครั้งหนึ่ง

ข้อจำกัดของการวิจัย

1. ตัวแปรอิสระของการศึกษาเรื่องนี้จะครอบคลุม
ไปยังปัจจัยด้านคุณลักษณะของโรงเรียน ผู้บริหาร ครู และ
นักเรียน การบริหารงานโรงเรียน และการจัดการเรียนการสอน
ของครูเท่านั้น

2. ประสิทธิผลของโรงเรียน หมายถึง ประสิทธิผลที่
วัดจากผลสัมฤทธิ์ทางการเรียนของนักเรียนชั้นมัธยมศึกษาปีที่
3 ในวิชาภาษาอังกฤษและคณิตศาสตร์เท่านั้น

3. จังหวัดชายแดนในภาคใต้จะครอบคลุมเฉพาะสาม
จังหวัดชายแดนภาคใต้ซึ่งมีวัฒนธรรมท้องถิ่น ศาสนา และใช้
ภาษามลายูถิ่นเป็นภาษาแม่เหมือนๆ กัน ซึ่งได้แก่ จังหวัด
ยะลา ปัตตานี และนราธิวาส เท่านั้น

นิยามศัพท์เฉพาะ

การวิจัยนี้ได้นิยามศัพท์เฉพาะไว้ดังต่อไปนี้

1. โครงสร้าง หมายถึง ส่วนประกอบสำคัญที่ประกอบเข้าด้วยกัน โดยอาศัยหลักการหรือความสัมพันธ์ระหว่างกัน

2. องค์ประกอบ หมายถึง ตัวแปรเชิงคุณลักษณะแฝงที่เกี่ยวข้องกับโรงเรียนเอกชนสอนศาสนาอิสลามซึ่งมีส่วนส่งเสริมหรือเป็นอุปสรรคต่อประสิทธิผลของโรงเรียน ได้แก่ คุณลักษณะของโรงเรียน ผู้บริหาร ครู และนักเรียน การบริหารโรงเรียน และการจัดการเรียนการสอนของครู

3. คุณลักษณะของโรงเรียน หมายถึง สภาพทั่วไปหรือสภาพทางกายภาพของโรงเรียน เช่น พื้นที่โรงเรียน พื้นที่ห้องเรียน ระบบสาธารณูปโภค สื่อ อุปกรณ์การเรียน การสอน และสิ่งอำนวยความสะดวกต่างๆ จำนวนหนังสือในห้องสมุด จำนวนนักเรียนและบุคลากร

4. คุณลักษณะของผู้บริหาร หมายถึง คุณลักษณะส่วนตัวของผู้บริหาร เช่น อายุ ประสบการณ์การบริหาร วุฒิการศึกษา จำนวนปีที่เรียนในสถาบันการศึกษา

5. คุณลักษณะของครูผู้สอน หมายถึง คุณสมบัติส่วนตัวของครูที่อาจส่งผลกระทบต่อประสิทธิภาพในการปฏิบัติงานในหน้าที่ เช่น วุฒิทางการศึกษา ประสบการณ์ในการสอน ภูมิ-ลำเนา ศาสนา จำนวนชั่วโมงที่สอน ระยะทางบ้านพักกับโรงเรียน

6. คุณลักษณะของนักเรียน หมายถึง คุณลักษณะส่วนตัวของนักเรียนหรือคุณลักษณะซึ่งอาจเกี่ยวข้องกับสถานภาพทางเศรษฐกิจสังคมของนักเรียน เช่น อาชีพของผู้ปกครอง ภูมิลำเนา อัตราการขาดเรียน สถาบันที่สำเร็จการศึกษาชั้นประถมศึกษาปีที่ 6

7. การบริหารงานโรงเรียน หมายถึง การดำเนินงานตามภารกิจของโรงเรียนเอกชนสอนศาสนาอิสลามซึ่งประกอบด้วย การบริหารงานทั่วไป การบริหารงานวิชาการ และการบริหารงานความสัมพันธ์ระหว่างโรงเรียนกับชุมชน

8. การบริหารงานทั่วไป หมายถึง การปฏิบัติงานของโรงเรียนเอกชนสอนศาสนาอิสลามที่เกี่ยวข้องกับงานบุคคล งานธุรการ และการเงิน งานอาคารและสถานที่

9. การบริหารงานวิชาการ หมายถึง การปฏิบัติงานของโรงเรียนเอกชนสอนศาสนาอิสลามที่เกี่ยวข้องกับการวางแผนงานวิชาการ การจัดครูเข้าสอน การจัดการเรียน การสอน การพัฒนาความรู้ความสามารถของนักเรียน การนิเทศ การวัดและประเมินผล

10. การบริหารงานความสัมพันธ์ระหว่างโรงเรียนกับชุมชน หมายถึง การปฏิบัติงานของโรงเรียนเอกชนสอนศาสนาอิสลามที่เกี่ยวข้องกับการบริการชุมชน การเข้าร่วมกิจกรรมของชุมชน ความสัมพันธ์กับผู้ปกครอง การได้รับความร่วมมือจากชุมชน

11. การจัดการเรียนการสอนของครู หมายถึง การดำเนินการสอนของครูให้บรรลุจุดมุ่งหมาย ซึ่งต้องอาศัยคุณสมบัติของครูที่เกี่ยวข้องกับความรู้ความสามารถในการสอน ความเอาใจใส่ของครูในการสอน งานสนับสนุนการสอน ความสัมพันธ์กับนักเรียน และลักษณะส่วนตัวของครู

12. โรงเรียนเอกชนสอนศาสนาอิสลาม หมายถึง สถานศึกษาที่เปิดสอนวิชาสามัญตามหลักสูตรของกรมวิชาการ กระทรวงศึกษาธิการควบคู่กับการสอนวิชาศาสนาอิสลาม

13. นักเรียน หมายถึง นักเรียนที่กำลังศึกษาอยู่ชั้นมัธยมศึกษาปีที่ 3 ปีการศึกษา 2539 ในโรงเรียนเอกชนสอนศาสนาอิสลามในสามจังหวัดชายแดนภาคใต้ ซึ่งได้แก่ ยะลา บัตตานี และนราธิวาส

14. ประสิทธิภาพของโรงเรียน หมายถึง คุณภาพของนักเรียนซึ่งวัดได้จากคะแนนผลสัมฤทธิ์ทางการเรียนวิชาภาษาอังกฤษและวิชาคณิตศาสตร์ของนักเรียนชั้นมัธยมศึกษาปีที่ 3

15. ผลสัมฤทธิ์ทางการเรียนวิชาภาษาอังกฤษ หมายถึง ความรู้ความสามารถทางวิชาภาษาอังกฤษของนักเรียนชั้นมัธยมศึกษาปีที่ 3 ซึ่งวัดได้จากคะแนนแบบทดสอบวิชาภาษาอังกฤษ (อ 015)

16. ผลสัมฤทธิ์ทางการเรียนวิชาคณิตศาสตร์ หมายถึง ความรู้ความสามารถทางวิชาคณิตศาสตร์ของนักเรียนชั้นมัธยมศึกษาปีที่ 3 ซึ่งวัดได้จากคะแนนแบบทดสอบวิชาคณิตศาสตร์ (ค 011)

วิธีดำเนินการวิจัย

การวิจัยเรื่องนี้เป็นการศึกษาความสัมพันธ์โดยใช้ระเบียบวิธีวิจัยประเภทการศึกษาย้อนอดีต (Ex Post Facto Research) เพื่อศึกษาถึงโครงสร้างขององค์ประกอบต่างๆ ที่ร่วมกันส่งผลกระทบต่อประสิทธิผลของโรงเรียนเอกชนสอนศาสนาอิสลามในจังหวัดชายแดนภาคใต้ สำหรับตัวแปรต่างๆ ที่ได้กำหนดให้เป็นตัวแปรอิสระในการวิจัยเรื่องนี้ ได้แก่ คุณลักษณะของโรงเรียน ผู้บริหาร ครู และนักเรียน การ

บริหารงานโรงเรียน และการจัดการเรียนการสอนของครู สำหรับประสิทธิผลของโรงเรียนวัดจากคะแนนสอบวิชาภาษาอังกฤษ และคณิตศาสตร์ของนักเรียนชั้นมัธยมศึกษาปีที่ 3 โดยกำหนดให้โรงเรียนเป็นหน่วยตัวอย่าง (sampling unit) ของการวิจัย

1. ประชากรเป้าหมาย

โรงเรียนเอกชนสอนศาสนาอิสลาม ที่เปิดสอนหลักสูตรสามัญระดับมัธยมศึกษาตอนต้นในสามจังหวัดชายแดนภาคใต้คือ ยะลา ปัตตานี และนราธิวาส จำนวน 17,39 และ 16 โรงเรียน ตามลำดับ รวมทั้งสิ้น 72 โรงเรียน

2. กลุ่มตัวอย่าง

โรงเรียนเอกชนสอนศาสนาอิสลาม ที่เปิดสอนหลักสูตรสามัญระดับมัธยมศึกษาตอนต้นในจังหวัดชายแดนภาคใต้ ซึ่งถูกคัดเลือกโดยการสุ่มอย่างง่าย (simple random sampling) จำนวน 24 โรงเรียน ซึ่งอยู่ในจังหวัดปัตตานี ยะลา และนราธิวาส จำนวน 11, 8 และ 6 โรงเรียน ตามลำดับ

3. เครื่องมือการวิจัย

ประกอบด้วยแบบทดสอบและแบบสอบถาม ซึ่งมีขั้นตอนการพัฒนาเครื่องมือแต่ละชุด โดยมีรายละเอียดดังนี้

3.1 แบบทดสอบวิชาคณิตศาสตร์ (ค 011) และ

แบบทดสอบวิชาภาษาอังกฤษ (อ 015)

ขั้นตอนที่ 1 คณะผู้วิจัยได้ติดต่อไปยังกลุ่มครูโรงเรียนเอกชนสอนศาสนาอิสลามในจังหวัดปัตตานี เพื่อขอใช้ข้อสอบวิชาภาษาอังกฤษ (อ 015) ชั้นมัธยมศึกษาปีที่ 3 และข้อสอบวิชาคณิตศาสตร์ (ค 011) ชั้นมัธยมศึกษาปีที่ 3 ซึ่งกลุ่มโรงเรียนเอกชนสอนศาสนาอิสลามในจังหวัดปัตตานี ได้พัฒนาขึ้นและใช้ในการวัดผลสัมฤทธิ์ของนักเรียนในกลุ่มโรงเรียนดังกล่าว โดยข้อสอบทั้งหมดเป็นข้อสอบปรนัย 4 ตัวเลือก จำนวน 60 ข้อ และ 50 ข้อ ตามลำดับ

ขั้นตอนที่ 2 นำข้อสอบดังกล่าวไปให้ผู้เชี่ยวชาญด้านหลักสูตรและการสอนวิชาภาษาอังกฤษและวิชาคณิตศาสตร์ระดับมัธยมศึกษา ซึ่งเป็นคณาจารย์ประจำโรงเรียนสาธิตมหาวิทยาลัยสงขลานครินทร์ ตรวจสอบความสอดคล้องกับหลักสูตร (curricular validity) รวมทั้งปรับปรุงข้อคำถามและตัวเลือกให้มีความเหมาะสมยิ่งขึ้น

ขั้นตอนที่ 3 นำข้อสอบที่ผ่านการปรับปรุงแล้ว ทดลองใช้กับนักเรียนชั้นมัธยมศึกษาปีที่ 3 โรงเรียน

ศาสนูปถัมภ์และโรงเรียนสตรีพัฒนศึกษา จังหวัดปัตตานี โดยแต่ละโรงเรียนจะมีนักเรียนเข้าร่วมตอบแบบทดสอบ 2 ห้องเรียน แยกสอบวิชาคณิตศาสตร์และวิชาภาษาอังกฤษ รวมจำนวนผู้ตอบแบบทดสอบวิชาคณิตศาสตร์ 68 คน และวิชาภาษาอังกฤษ 72 คน

ขั้นตอนที่ 4 นำข้อสอบดังกล่าวไปวิเคราะห์ทั้งในเชิงปริมาณและคุณภาพ กล่าวคือ คำนวณความยากง่ายของข้อสอบแต่ละข้อ และให้ผู้เชี่ยวชาญพิจารณาว่าความยากง่ายดังกล่าวมีความสอดคล้องกับลักษณะของข้อสอบแต่ละข้ออย่างไร เพื่อทำการปรับปรุงแก้ไข

ขั้นตอนที่ 5 นำข้อสอบที่ผ่านการปรับปรุงแก้ไขจากขั้นที่สี่มาคัดเลือกข้อที่ดีที่สุดชุดละ 40 ข้อ เพื่อให้เหมาะสมกับช่วงเวลาที่จะนำไปใช้จริงกับกลุ่มตัวอย่างของการวิจัยคือ ให้เวลาในการสอบวิชาละ 1 ชั่วโมง

ขั้นตอนที่ 6 นำข้อสอบที่ผ่านการปรับปรุงแก้ไขแล้วไปทดลองใช้อีกครั้งหนึ่งกับนักเรียนชั้นมัธยมศึกษาปีที่ 3 โรงเรียนอาชีวะสถาน จังหวัดปัตตานี จำนวน 75 คน

ขั้นตอนที่ 7 นำข้อสอบดังกล่าวมาวิเคราะห์ความยากง่าย และอำนาจจำแนก สำหรับความเชื่อถือได้ (reliability) ของแบบทดสอบวิชาภาษาอังกฤษ (อ 015) และแบบทดสอบวิชาคณิตศาสตร์ (ค 011) เมื่อคำนวณโดยวิธี KR-20 (Kuder-Richardson 20) พบว่า มีค่าเท่ากับ .82 และ .86 ตามลำดับ แล้วนำข้อสอบให้ผู้เชี่ยวชาญทำการตรวจสอบเป็นครั้งสุดท้าย

ขั้นตอนที่ 8 จัดพิมพ์ข้อสอบทั้งสองฉบับฉบับละ 1,000 ชุด เพื่อเตรียมนำไปใช้ในการเก็บข้อมูลภาคสนาม

3.2 แบบสอบถามด้านคุณลักษณะของโรงเรียน ผู้บริหาร ครู และนักเรียน การบริหารโรงเรียน และการจัดการเรียนการสอนของครู

คณะผู้วิจัยได้พัฒนาแบบสอบถามเพื่อเก็บข้อมูลที่เกี่ยวข้องกับคุณลักษณะของโรงเรียน ผู้บริหาร ครู และนักเรียน การบริหารโรงเรียน และการจัดการเรียนการสอนของครู โดยได้ดำเนินการตามขั้นตอนดังต่อไปนี้

ขั้นตอนที่ 1 ศึกษาทฤษฎีและผลงานวิจัยที่เกี่ยวข้องกับตัวแปรที่ศึกษา แล้วพัฒนาแบบสอบถามเป็น 3 ชุด ได้แก่

แบบสอบถามชุดที่ 1 คุณลักษณะของโรงเรียน ผู้บริหาร ครู และนักเรียน ประกอบด้วยคำถามประเภทเติมคำในช่องว่างและคำถามปลายเปิด

แบบสอบถามชุดที่ 2 การบริหารโรงเรียน ประกอบด้วยข้อคำถามประเภทปลายเปิดและมาตรวัดประมาณค่า (rating scale) ประเภท 5 ช่วงสเกลของลิเคิร์ท

แบบสอบถามชุดที่ 3 การจัดการเรียนการสอนของครู ประกอบด้วย ข้อคำถามประเภทปลายเปิดและมาตรวัดประมาณค่า (rating scale) ประเภท 5 ช่วงสเกลของลิเคิร์ท

ขั้นตอนที่ 2 นำแบบสอบถามให้ผู้เชี่ยวชาญด้านการบริหารการศึกษาและด้านหลักสูตรและการสอนจากภาควิชาบริหารการศึกษา และแผนกวิชาหลักสูตรและการสอน ภาควิชาการศึกษา คณะศึกษาศาสตร์ มหาวิทยาลัยสงขลานครินทร์ตรวจสอบและแก้ไขตามคำแนะนำของผู้เชี่ยวชาญ

ขั้นตอนที่ 3 นำแบบสอบถามที่ผ่านการแก้ไขแล้วไปทดลองใช้กับคณะผู้บริหารและคณะครูผู้สอนที่โรงเรียนสาธิตปฐมภักดิ์และโรงเรียนสตรีพัฒนศึกษา จังหวัดปัตตานี จำนวน 6 คน และผู้วิจัยได้สัมภาษณ์ถึงความเหมาะสมของแบบสอบถามแต่ละชุดเพื่อเป็นแนวทางในการปรับปรุงแบบสอบถามอีกครั้งหนึ่ง

ขั้นตอนที่ 4 นำแบบสอบถามมาปรับปรุงเป็นครั้งสุดท้ายก่อนนำไปใช้

ขั้นตอนที่ 5 พิมพ์แบบสอบถามทั้ง 3 ฉบับฉบับละ 50 เล่ม เพื่อนำไปใช้ในการเก็บข้อมูลภาคสนามต่อไป

4. การเก็บข้อมูลภาคสนาม

คณะผู้วิจัยได้กำหนดการเก็บข้อมูลภาคสนามทั้งหมดตามกำหนดการดังรายละเอียดดังนี้

วันที่ 15 มกราคม 2539 เก็บข้อมูลในจังหวัดปัตตานี

วันที่ 22 มกราคม 2539 เก็บข้อมูลในจังหวัดยะลา

วันที่ 29 มกราคม 2539 เก็บข้อมูลในจังหวัดนราธิวาส

พนักงานเก็บข้อมูลภาคสนามประกอบด้วยคณะ

ผู้วิจัยจำนวน 3 คน และนักศึกษาปริญญาโทสาขาการวัดผลและวิจัยการศึกษา คณะศึกษาศาสตร์ จำนวน 12 คน โดยกำหนดให้คณะผู้บริหารโรงเรียนและหัวหน้าครูเป็นผู้ตอบแบบสอบถามทั้ง 3 ฉบับโดยใช้วิธีสัมภาษณ์ควบคู่กันไปด้วย และนักเรียนชั้นมัธยมศึกษาปีที่ 3 เป็นผู้ทำแบบทดสอบวิชาภาษาอังกฤษ (อ 015) และวิชาคณิตศาสตร์ (ค 011) ซึ่งพนักงานเก็บข้อมูลภาคสนามเป็นผู้กำกับห้องสอบทั้งหมด โดยมีจำนวนนักเรียนเข้ารวมการทำแบบทดสอบทั้งสิ้น 1,256 คน

5. การวิเคราะห์ข้อมูล

1. แบบทดสอบ การตรวจให้คะแนนแบบทดสอบใช้ระบบ 0, 1 กล่าวคือ ถ้าผู้ตอบเลือกตัวเลือกที่ถูกได้ 1 คะแนน ถ้าเลือกตัวเลือกที่ผิดหรือไม่ตอบ ได้ 0 คะแนน สำหรับการตรวจให้คะแนนใช้โปรแกรมคอมพิวเตอร์สำเร็จรูป STATISTICA

2. แบบสอบถาม แบบสอบถามที่เป็นมาตรวัดประเมินค่า (rating scale) ตรวจให้คะแนนโดยโปรแกรมคอมพิวเตอร์สำเร็จรูป STATISTICA ส่วนที่เป็นคำถามปลายเปิดใช้วิธีเจนนับเป็นรายฉบับและรวบรวมความถี่ของคำตอบแต่ละข้อ

สำหรับการสร้างแบบจำลองโครงสร้างเชิงความแปรปรวนร่วม กระทำโดยใช้โปรแกรมคอมพิวเตอร์สำเร็จรูป SEPATH (ซึ่งเป็นโปรแกรมย่อยโปรแกรมหนึ่งของโปรแกรม STATISTICA)

ผลการวิเคราะห์ข้อมูล

ผลการวิเคราะห์ข้อมูลของการวิจัยเรื่อง "การศึกษาโครงสร้างขององค์ประกอบที่ส่งผลต่อประสิทธิผลของโรงเรียนเอกชนสอนศาสนาอิสลามในจังหวัดชายแดนภาคใต้" แบ่งเป็นสองส่วนดังต่อไปนี้

ส่วนที่ 1 รายละเอียดขององค์ประกอบด้านต่างๆ ของโรงเรียนเอกชนสอนศาสนาอิสลาม

ส่วนที่ 2 ผลการวิเคราะห์โครงสร้างองค์ประกอบที่ส่งผลต่อประสิทธิผลของโรงเรียนเอกชนสอนศาสนาอิสลาม โดยวิธีสร้างแบบจำลองโครงสร้างเชิงความแปรปรวนร่วม (covariance structure model)

ส่วนที่ 1 รายละเอียดขององค์ประกอบทั้งด้านต่าง ๆ ของโรงเรียนเอกชนสอนศาสนาอิสลาม

1. คุณลักษณะของผู้บริหาร

คุณลักษณะ	\bar{X}	SD
1. อายุ	42.57	7.95
2. ประสบการณ์ (จำนวนปีที่บริหารโรงเรียนเอกชนสอนศาสนาอิสลาม)	13.04	7.11
3. วุฒิการศึกษา (จำนวนปีที่เรียนวิชาสามัญ)	11.23	2.77

2. คุณลักษณะของโรงเรียน

คุณลักษณะ	\bar{X}	SD
1. สัดส่วนพื้นที่โรงเรียนต่อนักเรียน 1 คน	96.32	351.84
2. พื้นที่โรงเรียนทั้งหมด (ตารางวา)	33,573.58	3,569.50
3. พื้นที่ห้องเรียนต่อนักเรียน 1 คน (ตารางวา)	5.47	8.17
4. จำนวนนักเรียนต่อครูที่สอนวิชาสามัญ 1 คน	37.55	14.42
5. จำนวนนักเรียนต่อห้องน้ำ 1 ห้อง	59.33	33.59
6. จำนวนนักเรียนต่อห้องเรียน 1 ห้อง	36.44	10.45
7. จำนวนนักเรียนต่อบุคลากรที่ไม่ใช่ผู้สอน 1 คน	285.64	255.69
8. จำนวนเงินอุดหนุนของสช.ต่อนักเรียน 1 คนต่อปี	1,524.33	487.86
9. จำนวนหนังสือในห้องสมุดต่อนักเรียน 1 คน	4.58	6.48
10. จำนวนสื่อต่อนักเรียน 1 คน	0.65	0.72
11. ระยะทางระหว่างโรงเรียนกับที่ว่าการอำเภอ (กิโลเมตร)	5.83	5.42

3. คุณลักษณะของครู

คุณลักษณะ	\bar{X}	SD
1. ร้อยละของครูที่มีวุฒิปริญญาตรี	38.65	17.60
2. ประสบการณ์การสอนโดยเฉลี่ยของครูวิชาสามัญ (ปี)	10.21	5.33
3. ร้อยละของครูสามัญที่มีภูมิลำเนาอยู่จังหวัดอื่น	10.62	9.07
4. จำนวนชั่วโมงที่สอนต่อสัปดาห์โดยเฉลี่ยของครูวิชาสามัญ	19.58	2.75

4. คุณลักษณะของนักเรียน

คุณลักษณะ	\bar{X}	SD
1. ร้อยละของนักเรียนที่ผู้ปกครองรับราชการ พนักงานรัฐวิสาหกิจ หรือประกอบอาชีพส่วนตัว	29.30	26.33

คุณลักษณะ	\bar{X}	SD
2. ร้อยละของนักเรียนที่มีภูมิสำเนาอยู่จังหวัดอื่น	24.73	22.71
3. ร้อยละของนักเรียนที่ขาดเรียนต่อสัปดาห์	35.43	28.68
4. ร้อยละของนักเรียนที่จบ ป.6 จากโรงเรียนสังกัดสพช. (ข้อมูลไม่สมบูรณ์)		

5. การบริหารงานทั่วไป

การบริหาร	\bar{X}	SD
งานบุคคล	3.74	0.78
1. การจัดทำแผนภูมิแบ่งสายงานให้บุคลากรรับผิดชอบ	3.75	0.61
2. การจัดทำแผนปฏิบัติงานประจำปีเป็นลายลักษณ์อักษร	3.87	0.85
3. การมีส่วนร่วมของบุคลากรในการวางนโยบายของโรงเรียน ทั้งการจัดทำแผนปฏิบัติงานของโรงเรียน	3.65	0.57
4. การจัดประชุมครูทั้งโรงเรียน	4.08	0.83
5. การส่งเสริมบุคลากรในโรงเรียนให้มีโอกาสศึกษาต่อ หรือเข้ารับการอบรมสัมมนา	4.04	0.81
6. การตรวจสอบ ติดตาม ประเมินผลการปฏิบัติงานบุคลากรเพื่อปรับปรุงแก้ไข	3.42	0.93
7. การจัดให้มีคณะกรรมการประเภทต่างๆ ในการดำเนินงานเพื่อ ปรับปรุงกิจกรรมของโรงเรียน	3.50	1.02
งานธุรการและการเงิน	3.56	0.83
8. การจัดระบบงานสารบัญและทะเบียนต่างๆ ของโรงเรียน	3.87	0.85
9. การจัดระบบการติดตามและสื่อสารภายในโรงเรียนอย่างเหมาะสม เช่น การแจ้งข่าว ประชุมชี้แจง โทรศัพท์ภายในป้ายประชาสัมพันธ์	3.50	0.88
10. การจัดทำทะเบียนพัสดุและครุภัณฑ์ของโรงเรียน	3.50	1.00
11. ความเหมาะสมของการบริหารเงินอุดหนุนจากทางราชการ	3.71	0.93
12. การจัดเจ้าหน้าที่ธุรการและการเงินเพื่ออำนวยความสะดวกแก่บุคลากร ที่มาใช้บริการ	3.63	0.92
13. การดูแล รักษา ซ่อมแซมวัสดุ ครุภัณฑ์ให้อยู่ในสภาพที่ใช้การได้	3.17	0.97
งานอาคารและสถานที่	3.29	0.91
14. การดูแล เอาใจใส่ ตกแต่งบริเวณโรงเรียนให้สวยงาม	3.29	0.81
15. การดูแล รักษาอาคารเรียน อาคารประกอบแต่ละหลัง ให้อยู่ในสภาพที่ใช้การได้	3.25	0.79
16. การจัดห้องเรียนเป็นสัดส่วน และสะอาดเรียบร้อยสะดวก ในการเรียนการสอน	2.79	1.02

การบริหาร	\bar{X}	SD
17. การจัดการบริการโสตทัศนูปกรณ์ประเภทต่างๆ เช่น วิทยุ เทป เครื่องฉายภาพข้ามศีรษะ เครื่องฉายสไลด์ วีดีโอ เครื่องคอมพิวเตอร์ ฯลฯ เพื่อใช้ในการเรียนการสอน	3.25	0.88
18. การจัดให้มีห้องพักครู โต๊ะเก้าอี้ สำหรับครู	2.79	1.02
19. การจัดห้องวิทยาศาสตร์ พร้อมทั้งอุปกรณ์ประจำห้องวิทยาศาสตร์ ในสภาพที่พร้อมในการเรียนการสอน	3.75	0.85
20. การจัดห้องสมุดหรือมุมวิชาเพื่อบริการแก่ครูและนักเรียน	3.38	0.77
21. การจัดห้องส้วมที่ถูกสุขลักษณะในปริมาณที่เพียงพอกับจำนวนนักเรียน	3.21	0.78
22. การจัดห้องพยาบาลและเวชภัณฑ์ที่จำเป็น รวมทั้งเจ้าหน้าที่คอยบริการได้ทันที	3.00	0.88
23. การจัดโรงอาหาร/โรงครัวอยู่ในสภาพที่สะอาดเรียบร้อย	3.08	0.88
24. การจัดที่พักแก่นักเรียน (ปอเนาะ) ได้เพียงพอ	2.67	0.96
25. การจัดหาอุปกรณ์การกีฬาไว้บริการแก่นักเรียน	3.00	1.24

6. การบริหารงานวิชาการ

การบริหาร	\bar{X}	SD
การวางแผนงานวิชาการ	3.55	0.71
1. การกำหนดนโยบายและเป้าหมายการพัฒนางานวิชาการในโรงเรียน	3.62	0.71
2. การจัดทำแผน/โครงการปฏิบัติงานวิชาการของโรงเรียนก่อนเปิดภาคเรียนทุกปีการศึกษา	3.62	0.88
3. การจัดทำปฏิทินปฏิบัติงานวิชาการก่อนเปิดภาคเรียน	3.58	0.93
4. การปฏิบัติงานวิชาการตามแผนและโครงการต่างๆ ตามที่กำหนดไว้	3.54	0.78
5. การติดตามและประเมินผลการปฏิบัติงานตามแผนและโครงการ	3.37	0.88
การจัดครูเข้าสอน	3.59	0.71
6. การจัดครูเข้าสอนเหมาะสมกับความรู้ความสามารถและความถนัดของครู	3.71	0.95
7. การจัดครูสอนแทนเมื่อครูลาหรือขาด	2.88	1.12
8. การจัดครูที่ปรึกษา/กิจกรรม/ชุมชนต่างๆ ได้จัดตามความถนัดและความสนใจของครู	3.58	1.97
9. การให้ครูมีส่วนร่วมในการจัดครูเข้าสอน	3.54	1.93
การจัดการเรียนการสอน	3.36	0.65
10. การกำกับ ติดตามให้ครูทำแผนการสอนก่อนปฏิบัติการสอนจริง	3.08	0.83
11. การกำกับ ติดตามให้ครูดำเนินการสอนตามแผนการสอนที่วางไว้	3.12	0.80
12. การจัดหาเอกสารประกอบหลักสูตรและคู่มือครูไว้พร้อมเพื่อให้ครูนำไปใช้	3.79	0.83
13. การจัดหาสื่อการสอนเพื่อสนับสนุนการสอนของครูในแต่ละวิชา	3.58	0.88
14. การกำกับ ติดตามให้ครูใช้เทคนิคและสื่อการสอนได้อย่างเหมาะสม	3.21	0.83

การบริหาร	\bar{X}	SD
15. การกำกับ ติดตามให้ครูสอดแทรกเนื้อหาในบทเรียนจากตำราหลาย ๆ เล่ม เพื่อเพิ่มคุณภาพการเรียนการสอน	3.13	1.99
16. การให้คำปรึกษาแก่ครูเมื่อมีปัญหาเกี่ยวกับการเรียนการสอน	3.58	0.83
17. การกำกับติดตามให้ครูประเมินผลการจัดการเรียนการสอนเพื่อปรับปรุงการเรียนการสอนในแต่ละภาคเรียน	3.42	0.83
การพัฒนาความรู้ความสามารถของนักเรียน	3.33	0.67
18. การจัดสอนซ่อมเสริมให้นักเรียนที่มีปัญหาในการเรียน	3.00	0.93
19. การจัดบริการแนะแนวให้แก่ักเรียน	3.58	0.83
20. การนำนักเรียนไปทัศนศึกษานอกสถานที่เพื่อส่งเสริมให้นักเรียนมีประสบการณ์ตรง	3.21	1.14
21. การสุ่มเรียกดูผลงานหรือสมุดแบบฝึกหัดของนักเรียน	3.50	1.02
22. การจัดบริการห้องสมุดและเอกสารค้นคว้าแก่นักเรียน	3.21	0.78
23. การประกาศให้ทราบทั่วกันเพื่อยกย่องและให้กำลังใจแก่นักเรียนที่เรียนดี/ประพฤติดี/มีความรู้ความสามารถพิเศษ	3.46	1.06
การนิเทศ	3.11	0.76
24. การจัดทำแผนปฏิบัติงานด้านการนิเทศและติดตามผล ตลอดจนการสังเกตการเรียนการสอน	3.25	0.94
25. การได้รับความร่วมมือช่วยเหลือทางด้านวิชาการจากจังหวัดและเขตการศึกษา	3.13	1.19
26. การเชิญศึกษานิเทศก์หรือผู้เชี่ยวชาญภายนอกมาแนะนำความรู้ใหม่ ๆ	2.46	0.83
27. การสนับสนุนให้ครูนิเทศกันเองภายในโรงเรียน	3.08	0.97
28. การให้ครูได้มีโอกาสเยี่ยมชั้นเรียน หรือสังเกตการสอนชั้นอื่น ๆ	2.75	1.07
29. การจัดทัศนศึกษา ดูงานสถานศึกษาอื่น ๆ เพื่อเสริมความรู้ของครู	2.96	1.04
30. การสนับสนุนให้ครูร่วมประชุมสัมมนาทางวิชาการเสมอ ๆ เพื่อปรับปรุงการสอนของครู	3.79	0.98
31. การจัดบริการเอกสารทางการศึกษา หรือทางวิชาชีพให้ครูได้ค้นคว้า	3.17	1.01
32. การให้คำปรึกษา แนะนำเกี่ยวกับการเรียนการสอนแก่ครู	3.50	0.83
33. การประเมินผลด้านการนิเทศภายใน และนำผลการนิเทศไปปรับปรุงการดำเนินงานในปีต่อไป	3.00	0.88
การวัดและประเมินผล	3.48	0.85
34. การจัดทำเอกสารที่เกี่ยวข้องกับการประเมินผลการเรียน	3.58	0.97
35. การจัดระบบวัดผลและประเมินผลการเรียน	3.79	1.02
36. การวิเคราะห์ผลสัมฤทธิ์ทางการเรียนของนักเรียนและนำไปปรับปรุงการเรียนการสอน	3.13	1.03
37. การรายงานผลการเรียนของนักเรียนให้ผู้ปกครองทราบอย่างรวดเร็วและสม่ำเสมอ	3.42	1.06

7. การบริหารความสัมพันธ์ระหว่างโรงเรียนกับชุมชน

การบริหาร	\bar{X}	SD
การบริการชุมชน	3.46	0.90
1. การเปิดโอกาสให้ชุมชนใช้อาคารสถานที่ วัสดุ-อุปกรณ์ของโรงเรียน	3.54	1.06
2. การร่วมมือกับหน่วยงานอื่น ๆ จัดกิจกรรมเพื่อนำความรู้ และแนวคิดใหม่ๆ ด้านสาธารณสุข ประชาธิปไตย หรืออาชีพมาเผยแพร่แก่ชุมชน	3.79	0.93
3. การให้คำแนะนำหรือร่วมปรึกษาหารือในการจัดกิจกรรมต่างๆ ของชุมชน	3.71	0.91
4. การเปิดโอกาสให้ประชาชนในชุมชนเข้ามาศึกษาหาความรู้ ยืมหนังสือ จากห้องสมุดโรงเรียน	3.00	1.24
5. การเผยแพร่ข่าวสารหรือกิจกรรมที่ทางโรงเรียนจัดขึ้นไปสู่ชุมชน	3.12	1.12
6. การสนับสนุนให้นักเรียนและครูมีส่วนร่วมในการพัฒนาสถานศึกษาและชุมชน	3.75	1.11
การเข้าร่วมกิจกรรมของชุมชน	3.47	1.00
7. การขอความร่วมมือจากชุมชนมาร่วมพัฒนาโรงเรียน	3.58	1.14
8. การประสานงานกับโรงเรียนอื่นหรือสถาบันอื่น เพื่อร่วมมือในการปรับปรุงกิจการของโรงเรียน	3.54	0.98
9. การเชิญชวนหน่วยงานของรัฐและเอกชน ตลอดจนชุมชนมาร่วมกิจกรรมของโรงเรียน	3.21	1.02
10. การเข้าร่วมกิจกรรมที่เป็นประเพณีท้องถิ่นที่จัดขึ้นในชุมชน	3.67	1.24
11. การมีส่วนร่วมในการจัดหาวัสดุ อุปกรณ์ ครุภัณฑ์ที่จำเป็นสำหรับ ในกิจกรรมต่างๆ ของชุมชน	3.33	1.09
ความสัมพันธ์กับผู้ปกครอง	3.75	0.73
12. ผู้ปกครองให้ความร่วมมือในการประชุมตามที่โรงเรียนแจ้งให้ทราบ	3.83	0.96
13. ผู้ปกครองร่วมกิจกรรมในวันสำคัญที่โรงเรียนจัดขึ้น	3.92	0.88
14. ผู้ปกครองร่วมแก้ปัญหาและช่วยเหลือพฤติกรรมของนักเรียนเมื่ออยู่นอกโรงเรียน	3.54	0.88
15. ผู้ปกครองสนับสนุนให้ครูไปเยี่ยมบ้านของนักเรียน	3.58	0.97
16. ผู้ปกครองให้ความร่วมมือกับโรงเรียนอย่างดี เมื่อมีกิจกรรมที่ทำร่วมกันในชุมชน	3.87	0.81
การได้รับความร่วมมือจากชุมชน	3.26	0.84
17. การได้รับความร่วมมือด้านแรงงานจากประชาชนเพื่อช่วยพัฒนาโรงเรียน	3.54	1.14
18. การได้รับความร่วมมือด้านการเงิน/ทุนการศึกษาจากชุมชนหรือหน่วยงานอื่น	3.33	0.87
19. การได้รับความร่วมมือด้านวัสดุอุปกรณ์ ครุภัณฑ์ เพื่อประโยชน์แก่โรงเรียน	2.96	0.95
20. การได้รับความร่วมมือจากศิษย์เก่า สมาคมครู และผู้ปกครองในการจัดกิจกรรมต่างๆ ในโรงเรียนและชุมชน	3.21	1.18

8. การจัดการเรียนการสอนของครู

คุณลักษณะ	\bar{X}	SD
ความรู้ความสามารถในการสอน	3.47	0.54
1. ความรู้ในเรื่องหลักการ จุดมุ่งหมาย และโครงสร้างของหลักสูตร	3.12	0.90
2. ความเข้าใจหลักสูตรและสามารถเชื่อมโยงหลักสูตรกับการสอนในระดับต่างๆ ได้	3.83	0.82
3. การจัดทำเอกสารประกอบการสอน และคู่มือในวิชาที่รับผิดชอบ	3.79	0.66
4. การเตรียมการสอนล่วงหน้าอย่างเป็นระบบ โดยการบันทึกไว้เป็นลายลักษณ์อักษร	3.17	0.70
5. การรู้วิธีสอนหลายรูปแบบ สามารถเลือกใช้ได้เหมาะสมกับนักเรียน	3.25	0.90
6. การจัดกิจกรรมการเรียนการสอนให้สอดคล้องกับจุดประสงค์การสอน	3.42	0.83
7. การใช้สื่อการเรียนการสอนให้สอดคล้องกับจุดประสงค์และเนื้อหาวิชาที่สอน	3.75	0.79
8. การจัดกิจกรรมการเรียนการสอนให้อยู่ในลักษณะใช้การได้	3.63	0.77
9. การจัดมุมห้องสมุดหรือมุมเสริมประสบการณ์แก่นักเรียน	3.58	0.93
10. การใช้แหล่งทรัพยากรในห้องเรียนให้เกิดประโยชน์ต่อการเรียนการสอน	3.13	0.85
การวัดและประเมินผล	3.76	0.59
11. การวัดและประเมินผลได้หลายๆ วิธี ให้เหมาะสมกับสภาพการเรียนรู้ของนักเรียน	3.67	0.70
12. การดำเนินการวัดผลและประเมินผลถูกต้องมีคุณภาพ	3.67	0.76
13. การทดสอบย่อยของบทเรียนเป็นระยะๆ	3.83	0.70
14. การนำผลการวัดผลและประเมินผลมาปรับปรุงการเรียนการสอนในครั้งต่อไป	3.88	0.80
งานสนับสนุนการสอน	3.79	0.58
15. ความสามารถในการใช้วิธีสอนเสริมเพื่อพัฒนาการเรียนรู้ของนักเรียน	3.46	0.72
16. การรู้จักนักเรียนเป็นรายบุคคล และให้ความช่วยเหลือตามความจำเป็น	3.88	0.85
17. การใช้เทคนิคต่าง ๆ ในการใช้คำปรึกษาและแก้ปัญหาแก่นักเรียน	3.67	0.87
18. ความสนใจ ดูแล และช่วยเหลือด้านสุขภาพอนามัย และความปลอดภัยของนักเรียน	4.08	0.72
19. การจัดทำเอกสารประจำชั้นได้ดีเป็นปัจจุบัน	3.63	0.88
20. การจัดทำเอกสารหลักฐานการติดต่อระหว่างครูกับผู้ปกครอง	4.04	0.69
ความสัมพันธ์กับนักเรียน	4.15	0.66
21. การให้ความสนใจและเป็นกันเองกับนักเรียน	4.08	0.83
22. การปฏิบัติต่อนักเรียนอย่างเสมอภาคไม่ลำเอียง	4.29	0.69
23. ความเต็มใจ และพร้อมที่จะพูดคุยกับนักเรียนเกี่ยวกับปัญหาทางการเรียนและปัญหาอื่นๆ	4.37	0.65
24. การยอมรับความคิดเห็นและข้อโต้แย้งของนักเรียน	4.00	0.88

การบริหาร	\bar{X}	SD
25. การใช้คำชมเชยในการเสริมกำลังใจแก่นักเรียน	4.00	0.78
ลักษณะส่วนตัวของครู		
26. ความตั้งใจในการสอนนักเรียนอย่างเต็มความสามารถ	3.85	0.62
27. การคิด เทคนิควิธีสอน หรือประดิษฐ์ผลงานแปลกใหม่มาใช้ในการเรียนการสอน	4.13	0.80
28. ความสนใจ และกระตือรือร้นในการเข้ารับการอบรม เพื่อเพิ่มพูนความรู้ที่จะนำมาใช้ประโยชน์ในการเรียนการสอน	3.33	0.76
29. ศึกษาหาความรู้ใหม่ๆ ที่เกี่ยวกับเนื้อหาวิชาที่สอน	3.69	0.95
30. ความสนใจ ติดตามเหตุการณ์ในปัจจุบัน และติดตามความเคลื่อนไหวทางการศึกษา	3.92	0.72
3. คะแนนผลสัมฤทธิ์ทางการเรียนของนักเรียนชั้นมัธยมศึกษาปีที่ 3	3.92	0.65

วิชา	\bar{X}	SD
1. วิชาภาษาอังกฤษ (อ 015)	19.14	3.69
2. วิชาคณิตศาสตร์ (ค 011)	16.48	2.94

ส่วนที่ 2 ผลการวิเคราะห์โครงสร้างองค์ประกอบที่ส่งผลต่อประสิทธิผลของโรงเรียนเอกชนสอนศาสนาอิสลามโดยวิธีสร้างแบบจำลองโครงสร้างเชิงความแปรปรวนร่วม (covariance structure model)

ในการวิเคราะห์โครงสร้างองค์ประกอบที่ส่งผลต่อประสิทธิผลของโรงเรียนโดยวิธีสร้างแบบจำลองโครงสร้างเชิงความแปรปรวนร่วมนั้น คณะผู้วิจัยเริ่มต้นสร้างแบบจำลองเริ่มต้น (initial model) โดยกำหนดตัวแปรเชิงคุณลักษณะแฝงที่เป็นตัวแปรอิสระหรือตัวแปรภายนอก (exogenous latent variable) จำนวน 6 ตัว ซึ่งประกอบด้วยคุณลักษณะของโรงเรียน คุณลักษณะของผู้บริหาร คุณลักษณะของครู คุณลักษณะของนักเรียน การบริหารโรงเรียน และการจัดการเรียนการสอนของครูตามลำดับ ในขณะที่กำหนดให้ประสิทธิผลของโรงเรียนเป็นตัวแปรเชิงคุณลักษณะที่เป็นตัวแปรตาม หรือตัวแปรภายใน (endo-

genous latent variable) ซึ่งตัวแปรเชิงคุณลักษณะแต่ละตัววัดได้โดยใช้ตัวแปรที่สังเกตได้ (manifest variable) ดังต่อไปนี้

- คุณลักษณะของโรงเรียน วัดโดยตัวแปรที่สังเกตได้คือ**
- สัดส่วนพื้นที่ (ตารางเมตร) ต่อนักเรียน 1 คน
 - พื้นที่ของโรงเรียนทั้งหมด (ตารางวา)
 - จำนวนนักเรียนต่อครูสอนวิชาสามัญ 1 คน
 - จำนวนนักเรียนต่อห้องน้ำ 1 ห้อง
 - จำนวนนักเรียนต่อ 1 ห้องเรียน
 - จำนวนนักเรียนต่อบุคลากรที่ไม่ใช่ผู้สอน 1 คน
 - งบประมาณอุดหนุนของส.ช. ต่อนักเรียน 1 คน
 - จำนวนสื่อการสอนต่อนักเรียน 1 คน
 - จำนวนหนังสือในห้องสมุดต่อนักเรียน 1 คน
 - ระยะทางระหว่างโรงเรียนและที่ว่าการอำเภอ (กิโลเมตร)

- คุณลักษณะของผู้บริหาร วัดโดยตัวแปรที่สังเกตได้คือ**
- อายุ
 - ประสบการณ์ในการทำงาน (จำนวนปี)

- วุฒิการศึกษา (จำนวนปีที่เรียนวิชาสามัญในโรงเรียน)

คุณลักษณะของครู วัดโดยตัวแปรที่สังเกตได้คือ

- ร้อยละของครูสอนวิชาสามัญที่สำเร็จการศึกษา ตั้งแต่ระดับปริญญาตรีขึ้นไป
- ประสบการณ์สอนของครูวิชาสามัญ (จำนวนปีโดยเฉลี่ย)
- ร้อยละของครูที่มีภูมิลำเนาอยู่ในจังหวัดอื่น
- จำนวนชั่วโมงการสอนของครูสอนวิชาสามัญต่อสัปดาห์ (โดยเฉลี่ย)

คุณลักษณะของนักเรียน วัดโดยตัวแปรที่สังเกตได้คือ

- ร้อยละของนักเรียนซึ่งประกอบอาชีพรับราชการ พนักงานรัฐวิสาหกิจ หรือธุรกิจส่วนตัว
- ร้อยละของนักเรียนซึ่งมีภูมิลำเนาอยู่ในจังหวัดอื่น
- อัตราการขาดเรียนของนักเรียน (คิดเป็นร้อยละของนักเรียนทั้งหมดต่อสัปดาห์)
- ร้อยละของนักเรียนซึ่งสำเร็จชั้นประถมศึกษาจากโรงเรียนสังกัดสำนักงานประถมศึกษาแห่งชาติ (สปช.)

การบริหารโรงเรียน วัดโดยตัวแปรที่สังเกตได้คือ

- การบริหารงานทั่วไป
- การบริหารงานวิชาการ
- การบริหารงานความสัมพันธ์ระหว่างโรงเรียนกับชุมชน

การจัดการเรียนการสอนของครูวัดโดยตัวแปรที่สังเกตได้คือ

- ความรู้ความสามารถในการสอน
- การวัดและประเมินผล
- งานสนับสนุนการสอน
- ความสัมพันธ์กับนักเรียน
- ลักษณะส่วนตัวของครู

ประสิทธิผลของโรงเรียน วัดโดยตัวแปรที่สังเกตได้คือ

- คะแนนสอบวิชาภาษาอังกฤษ (อ 015)
- คะแนนสอบวิชาคณิตศาสตร์ (ค 011)

อย่างไรก็ดี เนื่องจากการพัฒนาแบบจำลองความสัมพันธ์โครงสร้างเชิงเส้นมีข้อจำกัดในการกำหนดตัวแปร กล่าวคือ จำนวนตัวแปรจะต้องมีไม่มากกว่าจำนวนกลุ่ม

ตัวอย่าง (sample size) ดังนั้น ในการพัฒนาแบบจำลองแต่ละครั้งจึงต้องมีการทดลองใช้ตัวแปรที่สังเกตได้ต่างๆ กัน ในการวัดตัวแปรเชิงคุณลักษณะแฝงแต่ละตัว และมีการเปลี่ยนแปลงโครงสร้างของแบบจำลองดังกล่าวตลอดเวลา เพื่อให้สอดคล้องกับข้อจำกัดดังกล่าว สำหรับการเปรียบเทียบความเหมาะสมของแบบจำลองแต่ละชุด คณะผู้วิจัยได้ตรวจสอบความสอดคล้องของแบบจำลองทั้งหมด (overall goodness of fit), ความมีนัยสำคัญของค่าประมาณของพารามิเตอร์แต่ละตัว ตลอดจนความสอดคล้องกับทฤษฎีหรือผลการวิจัยที่เกี่ยวข้อง ในที่สุดคณะผู้วิจัยได้ข้อสรุปของแบบจำลองขั้นสุดท้ายคือ ประกอบด้วยตัวแปรเชิงคุณลักษณะเพียงสี่ตัว ดังต่อไปนี้

1. องค์ประกอบด้านการบริหารโรงเรียน (ξ_1) ประกอบด้วยตัวแปรที่สังเกตได้ 3 ตัว ได้แก่ การบริหารทั่วไป (X_1) การบริหารวิชาการ (X_2) และการบริหารความสัมพันธ์ระหว่างโรงเรียนกับชุมชน (X_3)

2. องค์ประกอบด้านการจัดการเรียนการสอนของครู (ξ_2) ประกอบด้วยตัวแปรที่สังเกตได้ 3 ตัว ได้แก่ ความรู้ความสามารถในการสอน (X_4) ลักษณะส่วนตัวของครู (X_5) และความสัมพันธ์ระหว่างครูกับนักเรียน (X_6)

3. องค์ประกอบด้านคุณลักษณะของนักเรียน (ξ_3) ประกอบด้วยตัวแปรที่สังเกตได้ 2 ตัว ได้แก่ จำนวนร้อยละของนักเรียนซึ่งผู้ปกครองประกอบอาชีพรับราชการ พนักงานรัฐวิสาหกิจ หรือธุรกิจส่วนตัว (X_7) และร้อยละของนักเรียนที่ขาดเรียนต่อสัปดาห์ (X_8)

4. องค์ประกอบด้านประสิทธิผลของโรงเรียน (η) ประกอบด้วยตัวแปรที่สังเกตได้ 2 ตัว ได้แก่ คะแนนเฉลี่ยของนักเรียนชั้นมัธยมศึกษาปีที่ 3 ในการสอบวิชาภาษาอังกฤษ (อ 011) (y_1) และการสอบวิชาคณิตศาสตร์ (ค 015) (Y_2)

สำหรับค่าสหสัมพันธ์ระหว่างตัวแปรที่สังเกตได้ทั้ง 10 ตัว ซึ่งใช้เป็นเมตริกซ์ป้อน (input matrix) สำหรับการวิเคราะห์เพื่อสร้างแบบจำลองความแปรปรวนร่วม แสดงได้จากเมตริกซ์สหสัมพันธ์ในภาพที่ 1

สำหรับแบบจำลองแสดงความสัมพันธ์ระหว่างตัวแปรทั้งหมดแสดงได้จากภาพที่ 2

ภาพที่ 1 เมตริกซ์สหสัมพันธ์ของตัวแปรที่สังเกตได้ทั้ง 10 ตัว

	Y_1	Y_2	X_1	X_2	X_3	X_4	X_5	X_6	X_7	X_8
Y_1	1.000									
Y_2	.565	1.000								
X_1	-.085	-.128	1.000							
X_2	.042	.319	.328	1.000						
X_3	-.017	-.403	.398	.159	1.000					
X_4	.404	.128	-.008	-.259	.377	1.000				
X_5	-.052	-.083	-.307	-.318	.384	.410	1.000			
X_6	-.011	-.108	-.277	-.319	.183	.230	.426	1.000		
X_7	.338	.608	-.092	-.086	-.330	.003	.030	-.039	1.000	
X_8	-.389	-.601	-.040	-.002	.361	.105	.269	.144	-.457	1.000

ภาพที่ 2 แบบจำลองโครงสร้างเชิงความแปรปรวนร่วมขององค์ประกอบที่ส่งผลต่อประสิทธิภาพของโรงเรียน

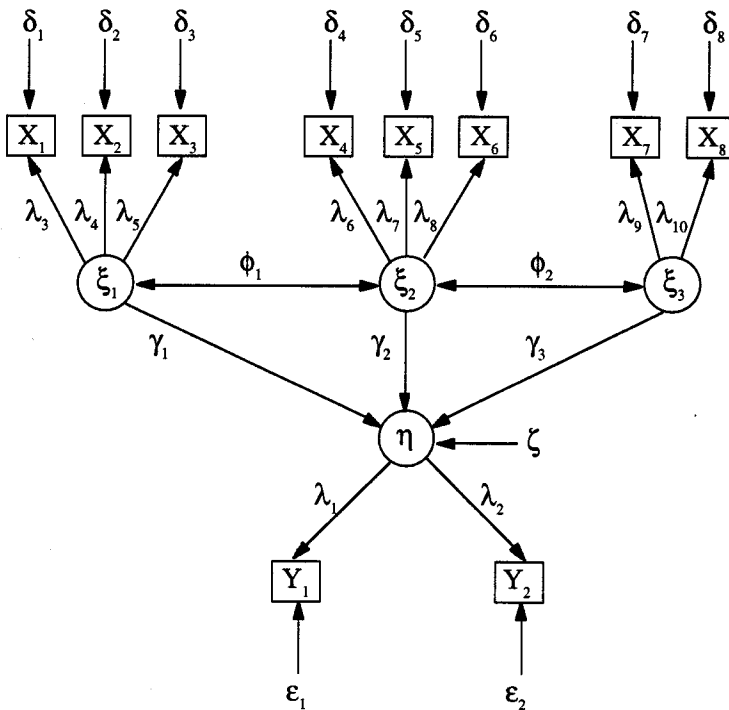

สำหรับค่าประมาณ (ในรูปแบบมาตรฐาน) พร้อมทั้ง การทดสอบความมีนัยสำคัญทางสถิติของค่าพารามิเตอร์ ทุกตัวของแบบจำลองโดยใช้การทดสอบค่าที (t-test) ได้ แสดงไว้แล้วในตารางต่อไปนี้

	Parameter Estimate	Standard Error	T Statistic	Prob. Level
λ_1	.555	.167	3.325	.001
λ_2	.990	.151	6.561	.000
λ_3	.398	.175	2.270	.023
λ_4	.158	.203	.780	.436
λ_5	1.000	0.000	-	-
λ_6	.699	.172	4.055	.000
λ_7	.705	.172	4.101	.000
λ_8	.427	.210	2.039	.041
λ_9	.663	.155	4.274	.000
λ_{10}	-.689	.152	-4.526	.000
γ_1	-.272	.216	-1.260	.208
γ_2	.239	.268	.890	.373
γ_3	.845	.197	4.280	.000
ϕ_1	.552	.193	2.857	.004
ϕ_2	.079	.282	.280	.779
ϵ_1	.692	.186	3.728	.000
ϵ_2	.020	.299	.066	.948
δ_1	.841	.140	6.020	.000
δ_2	.975	.064	15.133	.000
δ_3	0.000	0.000
δ_4	.511	.241	2.123	.034
δ_5	.503	.243	2.072	.038
δ_6	.817	.179	4.562	.000
δ_7	.561	.205	2.732	.006
δ_8	.525	.210	2.503	.012
ζ	.194	.338	.57	.565

$R^2 = .84$, $\chi^2 = 60.130$, $df = 30$, $p = .001$, $RMS = .174$

หมายเหตุ ค่าประมาณทั้งหมดคำนวณโดยวิธีการความคล้ายคลึง ที่มากที่สุด (maximum likelihood method)

สรุปผลการวิจัย

จากผลการวิเคราะห์ข้อมูลทั้งหมด พบว่า ระดับของ องค์ประกอบทั้งหมดที่ศึกษาส่วนมากอยู่ในระดับปานกลาง แต่มีความแปรปรวนค่อนข้างสูง ซึ่งแสดงให้เห็นว่าโรงเรียน เอกชนสอนศาสนาอิสลามในจังหวัดชายแดนภาคใต้มีความ แตกต่างกันค่อนข้างมากในองค์ประกอบต่างๆ ซึ่งอาจส่งผล กระทบต่อประสิทธิผลของโรงเรียนได้

สำหรับกาวิเคราะห์โครงสร้างขององค์ประกอบต่างๆ ที่ส่งผลกระทบต่อประสิทธิผลของโรงเรียนโดยวิธีสร้างแบบ จำลองโครงสร้างเชิงความแปรปรวนร่วม พบว่า มีคุณลักษณะ เพียงสามด้านเท่านั้นที่ส่งผลกระทบต่อประสิทธิผลของ โรงเรียน ได้แก่ องค์ประกอบด้านการบริหารโรงเรียน การ จัดการเรียนการสอนของครู และคุณลักษณะของนักเรียน สำหรับดัชนีที่บ่งชี้ถึงองค์ประกอบด้านการบริหารโรงเรียนคือ การบริหารงานทั่วไป และการบริหารความสัมพันธ์ระหว่าง โรงเรียนกับชุมชน ส่วนดัชนีที่ชี้วัดคุณลักษณะการจัดการ เรียนการสอนของครูคือ ความรู้ความสามารถในการสอน ของครู ลักษณะส่วนตัวของครู และความสัมพันธ์ระหว่างครู กับนักเรียน สำหรับดัชนีบ่งชี้คุณลักษณะของนักเรียนคืออาชีพ ของผู้ปกครองและอัตราการขาดเรียนของนักเรียน ในขณะที่ คะแนนสอบวิชาภาษาอังกฤษและคณิตศาสตร์ต่างมีคุณสมบัติ ในการเป็นดัชนีชี้วัดประสิทธิผลของโรงเรียนได้อย่างเหมาะสม ใกล้เคียงกัน เมื่อพิจารณาความคลาดเคลื่อนของการวัดตัวแปร เชิงคุณลักษณะ (latent variable) โดยใช้ตัวแปรที่สังเกตได้ กลับพบว่า ความคลาดเคลื่อนดังกล่าวมีค่าค่อนข้างมากและ มีนัยสำคัญทางสถิติ ซึ่งแสดงว่า ในการวัดยังมีปัญหาด้าน ความเชื่อถือได้ (reliability) ของเครื่องมือวัดอยู่บ้าง (Dillon and Goldstein, 1984 : 459) สำหรับค่า $R^2 = .84$ แสดง ให้เห็นว่า ร้อยละ 84 ของความแปรปรวนของตัวแปรตามใน แบบจำลองสามารถอธิบายได้จากตัวแปรอิสระ ใดๆก็ได้ เมื่อศึกษาความสอดคล้องโดยรวมของแบบจำลองดังกล่าว (model goodness of fit) โดยพิจารณาจากค่าไคสแควร์, p-value ตลอดจนค่า root mean square residual (RMS) อาจสรุปได้ว่าแบบจำลองดังกล่าวมีความสอดคล้องกับข้อมูล อยู่ในระดับพอใช้เท่านั้น

สำหรับองค์ประกอบที่ส่งผลโดยตรงต่อประสิทธิผล ของโรงเรียนสูงสุดได้แก่ คุณลักษณะของนักเรียน นอกจากนี้

เมื่อศึกษาความสัมพันธ์ระหว่างตัวแปรเชิงคุณลักษณะแฝงที่กำหนดให้เป็นตัวแปรอิสระของแบบจำลอง (independent latent variable) ด้วยกันทั้งหมด พบว่า การบริหารโรงเรียนและการจัดการเรียนการสอนของครูมีความสัมพันธ์ระหว่างกันสูงสุด ดังนั้น จึงอาจกล่าวสรุปได้ว่าคุณลักษณะของนักเรียนเท่านั้นที่ส่งผลโดยตรงต่อประสิทธิผลของโรงเรียน ในขณะที่การบริหารโรงเรียนและการจัดการเรียนการสอนของครูมีผลโดยอ้อม (indirect effect) ต่อประสิทธิผลของโรงเรียนเท่านั้น

อภิปรายผล

1. ผลการวิจัยพบว่า คุณลักษณะด้านการบริหารโรงเรียนและการจัดการเรียนการสอนของครูอยู่ในระดับปานกลางแต่มีความแปรปรวนค่อนข้างสูง สอดคล้องกับการวิจัยของเสริมวิทย์ นิรัตน์ (2536 : 92) และจิระวัฒน์แดงแก้ว (2538 : บทคัดย่อ) ที่พบว่า โรงเรียนเอกชนสอนศาสนาอิสลามมีปัญหาในการบริหารการเงินและการเบิกจ่ายเงินอุดหนุน การจัดระบบเอกสารหลักฐานการใช้เงินอุดหนุนทุกประเภทอยู่ในระดับปานกลาง ซึ่งอาจเกิดจากโรงเรียนเอกชนสอนศาสนาอิสลามมีภาระหน้าที่ค่อนข้างหนักกว่าโรงเรียนโดยทั่วไป เนื่องจากต้องสอนทั้งวิชาศาสนาและวิชาสามัญไปด้วยกัน ในขณะที่มีข้อจำกัดด้านบุคลากรซึ่งเป็นครูจ้างสอนส่วนหนึ่งและเป็นครูจากสำนักงานคณะกรรมการการศึกษาเอกชนอีกส่วนหนึ่ง ทำให้อาจขาดแรงจูงใจในการสอนเพราะได้รับเงินเดือนหรือสวัสดิการที่ไม่เท่าเทียมกัน นอกจากนี้ผู้บริหารโรงเรียนมีความแตกต่างกันมากในด้านคุณวุฒิทางการศึกษาและประสบการณ์ในการทำงาน และโรงเรียนเอกชนสอนศาสนาอิสลามส่วนมากอยู่ในเขตชนบทหรือค่อนข้างห่างไกลความเจริญทำให้ส่งผลกระทบต่อประสิทธิผลการบริหารงานของโรงเรียนเช่นกัน (สำนักงานคณะกรรมการการศึกษาแห่งชาติ, 2527) อาจทำให้ได้รับการตรวจสอบดูแลจากเจ้าหน้าที่ผู้รับผิดชอบ (เช่น ศึกษาธิการจังหวัด ศึกษาธิการอำเภอ ฯลฯ) ได้ไม่เท่าเทียมกับโรงเรียนที่อยู่ในเขตเมือง และทำให้ไม่สามารถดึงดูดบุคลากรที่มีความสามารถเข้ามาช่วยดำเนินงานของโรงเรียนได้อย่างเต็มที่สำหรับสื่อการเรียนการสอนรวมทั้งอุปกรณ์การเรียนประเภทต่างๆ มีค่อนข้างน้อย ซึ่งสอดคล้องกับผลการศึกษาของจิตชนก เจริญเชาว์ และคณะ (2533) และ

พรรณี จักรกาญจน์ และคณะ (2533) ซึ่งพบว่า โรงเรียนเอกชนสอนศาสนาอิสลามมีจำนวนอุปกรณ์ที่ส่งเสริมการเรียนการสอนจำนวนน้อยและไม่เพียงพอกับจำนวนนักเรียน แสดงว่า ถึงแม้ว่าเวลาจะผ่านไปค่อนข้างนาน แต่ปัญหาดังกล่าวก็ยังไม่ได้รับการแก้ไขให้ดีขึ้นเท่าที่ควร สำหรับข้อค้นพบที่กล่าวไว้ว่า ประสิทธิภาพของโรงเรียนซึ่งแทนผลสัมฤทธิ์ทางการเรียนของนักเรียนในวิชาภาษาอังกฤษและคณิตศาสตร์อยู่ในระดับค่อนข้างต่ำนั้น เป็นผลการวิจัยที่สอดคล้องกับผลการวิจัยของสำนักงานเขตการศึกษา 2 (2534ก : 104-105) ซึ่งพบว่า ผลสัมฤทธิ์ทางการเรียนของนักเรียนในโรงเรียนเอกชนสอนศาสนาอิสลามอยู่ในระดับที่ควรปรับปรุงเกือบทุกรายวิชา ทั้งนี้อาจเนื่องจากการรับเด็กนักเรียนเป็นการรับทั้งหมดที่สมัครโดยไม่มี การสอบคัดเลือก อีกทั้งข้อจำกัดด้านการคัดเลือกครูเข้าสอน ตลอดจนปัญหาด้านอาคารสถานที่ วัสดุอุปกรณ์การสอน ห้องสมุด ฯลฯ ล้วนเป็นปัจจัยที่ส่งผลกระทบต่อผลสัมฤทธิ์ทางการเรียนของนักเรียนทั้งสิ้น

2. จากผลการวิจัยที่พบว่า ดัชนีที่บ่งชี้ถึงองค์ประกอบด้านการบริหารโรงเรียนได้ดีคือ การบริหารทั่วไปและการบริหารความสัมพันธ์ระหว่างโรงเรียนกับชุมชนนั้น อาจเกิดจากโรงเรียนเอกชนสอนศาสนาอิสลามได้รับงบประมาณสนับสนุนจากคณะกรรมการการศึกษาเอกชนในหลายๆ ลักษณะ เช่น การอุดหนุนด้านการเงิน ด้านบุคลากร วัสดุอุปกรณ์ และอื่นๆ ทำให้โรงเรียนต้องบริหารให้เป็นไปตามระเบียบของสำนักงานคณะกรรมการการศึกษาเอกชน เพื่อคงไว้ซึ่งการสนับสนุนอีกต่อไป ทำให้โรงเรียนเน้นความสนใจไปยังงานการบริหารทั่วไปคือ การบริหารงานธุรการงานบุคคล และงานอาคารสถานที่มากกว่างานด้านอื่น ๆ

สำหรับข้อค้นพบที่ว่า การบริหารงานด้านความสัมพันธ์ระหว่างโรงเรียนกับชุมชนเป็นดัชนีชี้วัดที่สำคัญของการบริหารโรงเรียนนั้น อาจเนื่องจากจุดประสงค์ในการจัดตั้งโรงเรียนเอกชนสอนศาสนาอิสลามเพื่อสอนศาสนาโดยโต๊ะครูที่มีความสามารถและเป็นที่ยอมรับของประชาชนในท้องถิ่น โต๊ะครูจะเป็นทั้งผู้บริหาร ผู้จัดการ และผู้สอนเปิดเสร็จ (ไมหัมมัด อับดุลการ์เดอร์, 2530) และผู้เรียนจะเป็นนักเรียนมุสลิมทั้งหมด โรงเรียนใดจะมีผู้เรียนจำนวนมากหรือน้อยเพียงใดขึ้นกับการยอมรับของชุมชน ดังนั้นจึงเป็นหน้าที่ของผู้บริหารที่จะต้องประชาสัมพันธ์และสร้างความสัมพันธ์ที่ดีกับชุมชน สำหรับข้อค้นพบที่ว่า การบริหารงาน

วิชาการไม่ได้เป็นตัวบ่งชี้ที่ดีของการบริหารโรงเรียน อาจเกิดจากโรงเรียนเอกชนสอนศาสนาอิสลามจำเป็นต้องปฏิบัติตามระเบียบข้อบังคับและนโยบายของกระทรวงศึกษาธิการ ที่มุ่งเน้นการปฏิรูปโรงเรียนให้มีการพัฒนาในด้านที่สังเกตหรือประเมินได้ง่าย เช่น งานอาคารสถานที่ ฯลฯ จึงทำให้ผู้บริหารโรงเรียนให้ความสำคัญมากกว่างานด้านวิชาการ เพราะการพัฒนาดังกล่าวมีลักษณะที่เป็นรูปธรรมมากกว่า ซึ่งข้อสรุปดังกล่าวสอดคล้องกับผลงานวิจัยของเพ็ญพร เหมบุปผะ (2533 : บทคัดย่อ) ที่พบว่า ระดับสมรรถภาพการบริหารโรงเรียนของผู้บริหารโรงเรียนซึ่งอยู่ในระดับสูงมีเพียง 2 ด้าน คือ ด้านงานธุรการและการเงิน และงานอาคารสถานที่ ส่วนงานวิชาการอยู่ในระดับปานกลางเท่านั้น และยิ่งสอดคล้องกับผลการวิจัยของอินทิดา หิรัญสาย (2534 : บทคัดย่อ) ซึ่งพบว่า ผู้บริหารโรงเรียนมัธยมศึกษาในเขตการศึกษา 2 ใช้เวลาในการปฏิบัติงานเรียงลำดับจากมากที่สุดลงไปหาน้อยที่สุดดังนี้คือ การบริหารงานทั่วไป งานโรงเรียนกับชุมชน งานวิชาการ งานธุรการ งานปกครอง นักเรียน และงานบริการ

3. จากข้อค้นพบที่สรุปว่า การจัดการเรียนการสอนของครูมีความสัมพันธ์ทางอ้อมกับประสิทธิผลของโรงเรียนนั้นมีลักษณะคล้ายคลึงกับผลการวิจัยของสมจิต สุวรรณบุศย์ (2534 : 120) ซึ่งพบว่า คุณภาพการสอนของครูมีความสัมพันธ์กับผลสัมฤทธิ์ของนักเรียนประถมศึกษา และสอดคล้องกับผลการวิจัยของถวิล บ่อน้ำใจ (2531 : บทคัดย่อ) ซึ่งพบว่า คุณภาพการเรียนการสอนของครูมีอิทธิพลทั้งทางตรงและทางอ้อมต่อคุณภาพของนักเรียนประถมศึกษาในเขตการศึกษา 3 และสอดคล้องกับผลการวิจัยของศักดิ์ไทย สุรกิจบวร (2537 : 8) ซึ่งพบว่า คุณภาพการสอนของอาจารย์ส่งผลกระทบต่อคุณภาพของนักศึกษาในวิทยาลัยครูทั้ง 36 แห่งทั่วประเทศ เนื่องจากครูที่มีคุณภาพการสอนสูงสามารถใช้วิธีการสอนที่หลากหลายและมีคุณลักษณะอื่นๆ ที่เหมาะสม เช่น มีความรู้ความสามารถ มีความตั้งใจสอน มีความสัมพันธ์ที่ดีกับนักเรียน สามารถแนะนำแนวทางแก้ไขข้อบกพร่องของนักเรียน ตลอดจนมีการใช้วิธีการเสริมแรงที่เหมาะสม ซึ่งวิธีการที่กล่าวมาทั้งหมดล้วนมีส่วนส่งเสริมการพัฒนาประสิทธิผลการเรียนรู้ของนักเรียนได้เป็นอย่างดีทั้งสิ้น (โสภณ โปธิพันธ์, 2533; ราณี เล่าพิทักษ์, 2535; และเบญญา ไชยภักดี, 2536)

4. จากข้อค้นพบที่ว่า การบริหารโรงเรียนมีความสัมพันธ์กับการจัดการเรียนการสอนของครู และองค์ประกอบทั้งสองต่างส่งผลโดยอ้อมต่อประสิทธิผลของโรงเรียน อาจอธิบายได้ว่าในสถานศึกษาทั่วไปผู้บริหารจำเป็นต้องรับผิดชอบในการพัฒนาคุณภาพทุกด้านของสถานศึกษานั้นๆ โดยการปฏิบัติงานมักอยู่ในลักษณะส่งเสริม สนับสนุน จัดทำ และอำนวยความสะดวกในงานต่างๆ เช่น งานบุคคล งานธุรการ และการเงิน งานอาคารสถานที่ ฯลฯ สำหรับคุณภาพทางวิชาการนั้นถึงแม้ว่าจะขึ้นกับครูผู้สอนเป็นส่วนใหญ่ แต่ผู้บริหารจำเป็นต้องสนับสนุนหรือให้ความสะดวกเพื่อให้งานวิชาการมีประสิทธิผลมากขึ้น ซึ่งครูผู้สอนจะปฏิบัติหน้าที่ได้ดีเพียงไรขึ้นกับความเอาใจใส่ของผู้บริหารเป็นสำคัญ หากผู้บริหารให้ความสำคัญกับการเรียนการสอนมาก ครูผู้สอนก็จะมีความตั้งใจในการปฏิบัติหน้าที่มากขึ้นด้วย แต่ถ้าหากผู้บริหารกลับให้ความสำคัญกับงานด้านอื่นๆ มากกว่า เช่น งานธุรการ งานอาคารสถานที่ ก็อาจส่งผลกระทบต่อความตั้งใจในการสอนลดน้อยลงไปด้วย

5. แบบจำลองโครงสร้างเชิงความแปรปรวนร่วมชี้ให้เห็นอย่างชัดเจนว่าคุณลักษณะส่วนตัวของนักเรียนเป็นตัวแปรที่สำคัญที่สุดที่ส่งอิทธิพลต่อประสิทธิผลของโรงเรียน ตัวแปรที่มีความสำคัญรองลงมาคือการบริหารโรงเรียนและการจัดการเรียนการสอนของครู ผลการวิเคราะห์ดังกล่าวสอดคล้องกับผลการศึกษาของเคลาส์ไมเออร์ (Klausmeir, 1961) ซึ่งกล่าวว่า องค์ประกอบด้านคุณลักษณะของผู้เรียนเป็นสิ่งที่สำคัญที่สุดในการอธิบายผลสัมฤทธิ์ทางการเรียน ในขณะที่คุณลักษณะของครูผู้สอน และพฤติกรรมระหว่างผู้เรียนกับครูมีความสำคัญรองลงมา และคล้ายคลึงกับผลการศึกษาของบลูม (Bloom, 1976) ซึ่งกล่าวว่า องค์ประกอบสามด้านที่มีผลต่อผลสัมฤทธิ์ทางการเรียน ได้แก่ ความสามารถของผู้เรียน ความสนใจหรือเจตคติของผู้เรียน และคุณภาพทางการสอนของครู สำหรับคุณลักษณะส่วนตัวของนักเรียนที่ส่งผลต่อประสิทธิผลของโรงเรียน ได้แก่ ตัวแปรที่บ่งชี้สถานภาพทางเศรษฐกิจและสังคม (socio-economic status) ของนักเรียนซึ่งวัดได้จากอาชีพของบิดาและการสนับสนุนของครอบครัว ซึ่งวัดได้จากอัตราการขาดเรียนของนักเรียน ทั้งนี้ผลกระทบต่อประสิทธิผลของโรงเรียนวัดได้จากคะแนนสอบของนักเรียนนั่นเอง ซึ่งสอดคล้องกับผลการวิจัยของนักวิจัยอื่นอีกหลายคน เช่น ทวีป ศิริวิทย์ (2530), ไพฑูรย์

เวทการ (2532), สุพัตรา วิจิตรโสภา (2532), วลัยลักษณ์ อัครีธรรม (2538), จุไรรัตน์ สุดรุ่ง (2538), จิราพร ชุนนะ (2540), มณฑารัตน์ ชูพินิจ (2540), สเลดจ์ (Sledge, 1976), วีกา (Vega, 1981) และ อัล-ชาห์รานี (Al-Shahrani, 1989) ผลการวิจัยเหล่านี้ล้วนแต่ชี้ให้เห็นว่าสถานภาพทางเศรษฐกิจและสังคมของครอบครัวเป็นตัวแปรที่สำคัญอย่างยิ่งในการทำนุบำรุงความสำเร็จทางการเรียนของนักเรียน อย่างไรก็ตาม ผลงานวิจัยบางเรื่องได้ข้อสรุปที่ขัดแย้งกัน เช่น วอชเบิร์น (Washburne, 1959) ได้ข้อค้นพบว่า สถานภาพทางเศรษฐกิจและสังคมไม่มีความสัมพันธ์กับผลสัมฤทธิ์ทางการเรียนของนักเรียน แต่ผลการวิจัยที่ออกมาในแนวดังกล่าวมีค่อนข้างน้อย สำหรับสาเหตุที่สถานภาพทางเศรษฐกิจและสังคมของครอบครัว ส่ออิทธิพลต่อผลการเรียนค่อนข้างมาก อาจสืบเนื่องมาจากผู้ปกครองที่มีฐานะดีหรือมีการศึกษาสูงมักมีโอกาสที่จะสนับสนุนหรือจัดสภาพแวดล้อมของครอบครัวให้เอื้ออำนวยต่อกระบวนการเรียนรู้ของนักเรียนได้อย่างเต็มที่ (Lucas, *et al.*, 1990) รวมทั้งมีโอกาสสนับสนุนบุตรในการแสวงหาความรู้เพิ่มเติม เช่น สามารถสอนหรือชี้แนะแนวทางแก้ปัญหาในการเรียนได้ นอกจากนี้ระดับการศึกษาของผู้ปกครองก็มีส่วนกระตุ้นให้นักเรียนมีแรงจูงใจใฝ่สัมฤทธิ์สูงขึ้น เพราะต้องการประสบความสำเร็จทางการศึกษาเช่นเดียวกับผู้ปกครองเช่นกัน (ธีรพงษ์ แก่นอินทร์, 2532; ชัยยุทธ ทองทิพย์, 2537; อุบลวรรณ บัวอ่อน, 2537; Van Meter and Asher, 1973; Sörböm, 1981 and Lucas, *et al.*, 1990) สำหรับอัตราการเข้าชั้นเรียนของนักเรียนอาจเป็นตัวชี้วัดที่แสดงถึงการสนับสนุนของผู้ปกครอง ซึ่งส่งผลกระทบต่อประสิทธิผลของโรงเรียนเช่นกัน (Webster and Olson, 1984)

ข้อเสนอแนะ

1. เนื่องจากโรงเรียนเอกชนสอนศาสนาอิสลามมีความแตกต่างกันค่อนข้างมาก ดังนั้น รัฐบาลควรพยายามปรับปรุงคุณภาพของแต่ละโรงเรียนให้อยู่ในระดับใกล้เคียงกัน เช่น การปรับปรุงอาคารสถานที่ วัสดุอุปกรณ์การเรียนการสอน ห้องสมุด ขวัญและกำลังใจของครูผู้สอน ฯลฯ
2. จากข้อค้นพบว่า องค์ประกอบด้านการบริหารโรงเรียน การจัดการเรียนการสอนของครู และคุณลักษณะของนักเรียน เป็นตัวแปรที่ร่วมกันส่งผลต่อประสิทธิผลของโรงเรียนอย่างชัดเจนที่สุด ดังนั้น ในการวางแผนพัฒนา

คุณภาพการศึกษาของโรงเรียนควรคำนึงถึงบทบาทขององค์ประกอบทั้งสามด้านดังกล่าวให้ชัดเจนกว่าองค์ประกอบด้านอื่นๆ

3. เนื่องจากผลสัมฤทธิ์ทางการเรียนวิชาคณิตศาสตร์และภาษาอังกฤษของนักเรียนโรงเรียนเอกชนสอนศาสนาอิสลามอยู่ในระดับค่อนข้างต่ำ ควรมีการพัฒนาการเรียนการสอนอย่างต่อเนื่อง เช่น อาจใช้วิธีมอบหมายให้สำนักงานศึกษาธิการเขต ทำการนิเทศทั้งด้านการบริหารโรงเรียนและการนิเทศรายวิชาต่างๆ อย่างสม่ำเสมอ

4. ควรมีการศึกษาที่เกี่ยวข้องกับประสิทธิผลของโรงเรียนโดยใช้ตัวชี้วัดอื่นๆ บ้าง เช่น การปรับตัวเข้ากับสังคมที่มีการเปลี่ยนแปลงตลอดเวลา การมีค่านิยมทางสังคมที่ถูกต้อง ความสามารถด้านการปรับตัวในการอยู่ร่วมกับผู้อื่น ความสามารถด้านการวิเคราะห์ การวิพากษ์วิจารณ์อย่างมีเหตุผล หรือพฤติกรรมเชิงจริยธรรมของนักเรียน

5. ควรพยายามปรับปรุงเครื่องมือวัดต่างๆ ที่ใช้วัดคุณลักษณะต่างๆ ของโรงเรียนให้มีความหลากหลายมากขึ้น หรือมีความเชื่อถือได้ (reliability) มากกว่าเครื่องมือประเภทประเพณีนิยม (traditional tools) ซึ่งเป็นเครื่องมือที่นิยมใช้กันมาแต่ดั้งเดิม เนื่องจากผลการวิเคราะห์โครงสร้างของคุณลักษณะต่างๆ พบว่า ยังมีความคลาดเคลื่อนของการวัด (measurement error) อยู่บ้าง

6. ควรมีการศึกษาโดยวิเคราะห์ข้อมูลแบบพหุระดับ เช่น ระดับนักเรียน ระดับชั้นเรียนและระดับโรงเรียน เพื่อเปรียบเทียบผลที่ได้กับผลการวิเคราะห์ในระดับโรงเรียนเพียงอย่างเดียว

บรรณานุกรม

- คณะกรรมการการศึกษาแห่งชาติ, สำนักงาน. 2527. รายงานการวิจัยเรื่อง องค์ประกอบที่เกี่ยวกับครู นักเรียนและโรงเรียนที่สัมพันธ์กับคุณภาพทางการศึกษาของโรงเรียนประถมศึกษาในเขตอำเภอที่มีความหนาแน่นต่างกัน. กรุงเทพฯ : สำนักนายกรัฐมนตรี.
- , 2533. รายงานการวิจัยเรื่อง ปัจจัยที่ส่งผลต่อคุณภาพโรงเรียนประถมศึกษา. กรุงเทพฯ : สำนักนายกรัฐมนตรี.
- คณะกรรมการการศึกษาเอกชน, สำนักงาน. 2528. การพัฒนาโรงเรียนเอกชนสอนศาสนาอิสลามในช่วงแผนพัฒนาการศึกษาระยะที่ 1-5. กรุงเทพฯ : ม.ป.พ.

คณะกรรมการการศึกษาเอกชน, สำนักงาน. ม.ป.ป. การขอจัดตั้งหน่วยงานด้านการศึกษาเอกชนในสำนักงานศึกษาธิการจังหวัดและสำนักงานศึกษาธิการอำเภอ. กรุงเทพฯ : ม.ป.พ.

----- 2531. การจัดทำแผนบริหารโรงเรียน. กรุงเทพฯ : โรงพิมพ์การศาสนา.

----- ม.ป.ป. การพัฒนาโรงเรียนเอกชนสอนศาสนาอิสลามภาคใต้ วางแผนพัฒนาการศึกษาแห่งชาติ ระยะที่ 5 (พ.ศ. 2525-2529). กรุงเทพฯ : ม.ป.พ.

คณะกรรมการการศึกษาเอกชน, สำนักงาน, ฝ่ายสถานศึกษาพิเศษ. 2526. แนวปฏิบัติงานธุรการเกี่ยวกับโรงเรียนเอกชนสอนศาสนาอิสลามภาคใต้. กรุงเทพฯ : ม.ป.พ.

จงกลณี เวสุวรรณ. 2536. "องค์ประกอบบางประการที่สัมพันธ์กับผลสัมฤทธิ์ทางการเรียนวิชาภาษาอังกฤษของนักเรียนชั้นประถมศึกษาปีที่ 6 ในจังหวัดลำพูน". วิทยานิพนธ์ศึกษาศาสตร์มหาบัณฑิต มหาวิทยาลัยเชียงใหม่. (สำเนา)

จิรวัดน์ แดงแก้ว. 2538. "การใช้งบประมาณหมวดเงินอุดหนุนของโรงเรียนเอกชนสอนศาสนาอิสลามในเขตการศึกษา 2". วิทยานิพนธ์ศึกษาศาสตร์มหาบัณฑิต สาขาการบริหารการศึกษา มหาวิทยาลัยสงขลานครินทร์. (สำเนา)

จิราพร ชุนนะ. 2540. "องค์ประกอบที่สัมพันธ์กับผลสัมฤทธิ์ทางการเรียนวิชาภาษาอังกฤษของนักเรียนชั้นประถมปีที่ 6 ในจังหวัดสงขลา". วิทยานิพนธ์ศึกษาศาสตร์มหาบัณฑิต สาขาการประถมศึกษา มหาวิทยาลัยสงขลานครินทร์. (สำเนา)

จูไรรัตน์ สุดรุ่ง. 2538. "ปัจจัยที่ส่งผลต่อประสิทธิภาพการดำเนินงานวิชาการในโรงเรียนมัธยมศึกษาขนาดใหญ่สังกัดกรมสามัญศึกษา : กรณีศึกษาโรงเรียนที่ได้รับรางวัลพระราชทานในกรุงเทพมหานคร". วิทยานิพนธ์ครุศาสตรมหาบัณฑิต จุฬาลงกรณ์มหาวิทยาลัย. (สำเนา)

ชัยยุทธ ทองทิพย์. 2537. "แบบจำลองความสัมพันธ์เชิงสาเหตุขององค์ประกอบที่มีอิทธิพลต่อผลสัมฤทธิ์ทางการเรียนของนักศึกษาสาขาการมัธยมศึกษา คณะศึกษาศาสตร์มหาวิทยาลัยขอนแก่น". วิทยานิพนธ์มหาบัณฑิต มหาวิทยาลัยขอนแก่น. (สำเนา).

ชาติชาย สุภสร. 2531. "ความสัมพันธ์ระหว่างผลสัมฤทธิ์ทางการเรียนระดับมัธยมศึกษาตอนปลาย ความถนัดทางการเรียน แรงจูงใจใฝ่สัมฤทธิ์ นิสัยในการเรียน และทัศนคติในการเรียนกับคะแนนสอบคัดเลือกเข้าศึกษาในสถาบันอุดมศึกษาของรัฐของนักเรียนในโรงเรียนสังกัด

กรมสามัญศึกษา จังหวัดอุบลราชธานี". วิทยานิพนธ์ครุศาสตรมหาบัณฑิต สาขาวิชาวิจัยการศึกษา จุฬาลงกรณ์มหาวิทยาลัย. (สำเนา)

ชิดชนก เชิงเซาว์, ค้วน ชาวหนู และสุเทพ สันติวรรณท์. 2533. รายงานการวิจัยเรื่อง การสำรวจปัญหาด้านการเรียนการสอนภาษาไทยในโรงเรียนเอกชนสอนศาสนาอิสลามในจังหวัดชายแดนภาคใต้. ปัตตานี : มหาวิทยาลัยสงขลานครินทร์.

ต่อพงษ์ สำราญคง. 2531. "อิทธิพลของปัจจัยคัดสรรทางการบริหารโรงเรียนที่มีต่อคุณภาพของนักเรียนประถมศึกษาสังกัดสำนักงานคณะกรรมการการประถมศึกษาแห่งชาติ เขตการศึกษา 2". วิทยานิพนธ์การศึกษามหาบัณฑิต สาขาการบริหารการศึกษา มหาวิทยาลัยนเรศวร. (สำเนา)

ถวิล บ่อน้ำใจ. 2531. "อิทธิพลของปัจจัยคัดสรรทางการบริหารโรงเรียนที่มีต่อคุณภาพนักเรียนประถมศึกษาสังกัดสำนักงานการประถมศึกษาแห่งชาติ ในเขตการศึกษา 3". ปรินญาณีพนธ์การศึกษามหาบัณฑิต สาขาการบริหารการศึกษา มหาวิทยาลัยนเรศวร. (สำเนา)

ทศ ว่องวิถการ. 2528. "เก็บตกจากการพัฒนาการศึกษา ภาคการศึกษา 2", 25 ปี เขตการศึกษา 2. ยะลา : ยะลาการพิมพ์.

ทวีป ศิริศรีมี. 2530. "องค์ประกอบที่มีความสัมพันธ์กับผลการสอบคัดเลือกเข้าศึกษาโควตาพิเศษของมหาวิทยาลัยศิลปากรและผลการเรียนในชั้นปีที่ 1", วิจัยสนเทศ. 7 : 78 (มีนาคม), 28-38.

ธงชัย จักกามาตร์. 2531. "อิทธิพลของปัจจัยคัดสรรทางการบริหารโรงเรียนที่มีต่อผลสัมฤทธิ์ทางการเรียนของนักเรียนชั้นมัธยมศึกษาตอนปลายในโรงเรียนสังกัดกรมสามัญศึกษาในเขตการศึกษาภาคใต้". ปรินญาณีพนธ์การศึกษามหาบัณฑิต สาขาการบริหารการศึกษา มหาวิทยาลัยนเรศวร. (สำเนา)

ธีรพงศ์ แก่นอินทร์. 2532. "รูปแบบความสัมพันธ์เชิงสาเหตุของตัวแปรบางตัวกับผลสัมฤทธิ์ทางการเรียนวิชาภาษาอังกฤษของนักเรียนมัธยมศึกษาตอนต้น". วิทยานิพนธ์ครุศาสตรดุษฎีบัณฑิต จุฬาลงกรณ์มหาวิทยาลัย. (สำเนา)

นุกูล ภูประเสริฐ. 2534. "องค์ประกอบบางประการที่มีอิทธิพลต่อผลสัมฤทธิ์ทางการเรียนวิชาคณิตศาสตร์ของนักเรียนชั้นมัธยมศึกษาปีที่ 3 ในเขตจังหวัดสุพรรณบุรี". วิทยานิพนธ์ศิลปศาสตรมหาบัณฑิต มหาวิทยาลัยเกษตรศาสตร์. (สำเนา)

เบญจา ไชยภักดี. 2536. "ความสัมพันธ์ระหว่างองค์ประกอบทางจิตวิทยาของครูกับผลสัมฤทธิ์ทางการเรียนของนักเรียน". วิทยานิพนธ์ศึกษาศาสตร์มหาบัณฑิต สาขาจิตวิทยาการศึกษา มหาวิทยาลัยสงขลานครินทร์. (สำเนา)

ประเสริฐ เดชะนาราเกียรติ. 2532. "ความสัมพันธ์ระหว่างองค์ประกอบด้านนักเรียน องค์ประกอบด้านครู สภาพแวดล้อมทางบ้าน และสภาพแวดล้อมทางโรงเรียนกับผลสัมฤทธิ์ทางการเรียนคณิตศาสตร์ของนักเรียนชั้นมัธยมศึกษาปีที่ 4 กรุงเทพมหานคร". วิทยานิพนธ์ครุศาสตรมหาบัณฑิต จุฬาลงกรณ์มหาวิทยาลัย. (สำเนา)

พรณี จักรกาญจน์ และคณะ. 2533. "การศึกษาปัญหาการเรียนการสอนชั้นมัธยมศึกษาตอนต้นในโรงเรียนเอกชนสอนศาสนาอิสลามใน 4 จังหวัดชายแดนภาคใต้". วารสารศึกษาศาสตร์. 17(กันยายน), 42-50.

เพ็ญพร เหมบุปผะ. 2533. "สมรรถภาพของผู้บริหารโรงเรียนประถมศึกษาสังกัดสำนักงานประถมศึกษาจังหวัดนราธิวาส". วิทยานิพนธ์ศึกษาศาสตร์มหาบัณฑิต สาขาการบริหารการศึกษา มหาวิทยาลัยสงขลานครินทร์. (สำเนา)

ไพฑูริย์ เวทการ. 2532. รายงานการวิจัยเรื่อง องค์ประกอบด้านลักษณะนักศึกษา สภาพแวดล้อมทางบ้าน และสภาพแวดล้อมในวิทยาลัยครูที่มีอิทธิพลต่อผลสัมฤทธิ์ทางการเรียนของนักศึกษาในโครงการครูทายาท. ลำปาง : วิทยาลัยครูลำปาง.

มณฑารัตน์ ซูพินิจ. 2540. "องค์ประกอบในการพยากรณ์ผลสัมฤทธิ์ทางการเรียนของนักศึกษาปริญญาตรีสถาบันราชภัฏนครศรีธรรมราช". วิทยานิพนธ์ศึกษาศาสตร์มหาบัณฑิต มหาวิทยาลัยสงขลานครินทร์. (สำเนา)

โมหัมมัด अबดุลกาเดร์. 2530. การจัดการศึกษาเพื่อพัฒนาภาคใต้. กรุงเทพฯ : อักษรบัณฑิต.

ราณี เล่าพิทักษ์. 2535. "องค์ประกอบที่สัมพันธ์กับผลสัมฤทธิ์ทางการเรียนของนักศึกษาพยาบาลวิทยาลัยพยาบาลนราธิวาส". วิทยานิพนธ์ศึกษาศาสตร์มหาบัณฑิต สาขาจิตวิทยาการศึกษา มหาวิทยาลัยสงขลานครินทร์. (สำเนา)

วลัยลักษณ์ อัดธีรวงศ์. 2538. "ปัจจัยที่ส่งผลกระทบต่อการเรียนของนักศึกษาชั้นปีที่ 1 ในมหาวิทยาลัยของรัฐ". วารสารศรีนครินทร์วิทย์ วิจัยและพัฒนา. 8 : 3(สิงหาคม), 38-55.

วีรศักดิ์ ทองเจิม. 2531. "อิทธิพลของปัจจัยคัดสรรทางการบริหารโรงเรียนที่มีต่อคุณภาพของโรงเรียนประถมศึกษาสังกัดสำนักงานคณะกรรมการการศึกษาแห่งชาติ

ในเขตการศึกษา 4". ปริญญาานิพนธ์การศึกษามหาบัณฑิต สาขาการบริหารการศึกษา มหาวิทยาลัยนเรศวร. (สำเนา)

ศักดิ์ชัย ศิริศรี. 2535. "องค์ประกอบที่มีอิทธิพลต่อผลสัมฤทธิ์ทางการเรียนวิชาคณิตศาสตร์ของนักศึกษาระดับประกาศนียบัตรวิชาชีพชั้นสูง สถาบันเทคโนโลยีราชมงคล วิทยาเขตภาคใต้ สงขลา". วิทยานิพนธ์ศิลปศาสตรมหาบัณฑิต มหาวิทยาลัยเกษตรศาสตร์. (สำเนา)

ศักดิ์ไทย สุรกิจบวร. 2537. "การศึกษาปัจจัยที่ส่งผลกระทบต่อคุณภาพของนักศึกษาครู". วารสารการวิจัยเพื่อการพัฒนา. 71 : 21, 1-11.

ศรีนวล วรรณสุธี. 2536. "รูปแบบขององค์ประกอบที่ส่งผลต่อการเรียนวิชาภาษาอังกฤษระดับประถมศึกษาปีที่ 6 สังกัดสำนักงานการประถมศึกษา จังหวัดพิษณุโลก". วิทยานิพนธ์การศึกษามหาบัณฑิต มหาวิทยาลัยนเรศวร. (สำเนา)

ศึกษาธิการเขต เขตการศึกษา 2, สำนักงาน. 2534ก. ประเมินผลสัมฤทธิ์วิชาสามัญนักเรียนชั้นมัธยมศึกษาปีที่ 3 ปีการศึกษา 2533. ยะลา : ม.ป.พ.

-----, 2534ข. สถิติการศึกษาโรงเรียนเอกชนสอนศาสนาอิสลาม เขตการศึกษา 2 ปีการศึกษา 2533. ยะลา : ม.ป.พ.

-----, 2534ค. เอกสารประกอบการประชุมผู้บริหารการศึกษา จังหวัดชายแดนภาคใต้ ประจำปีงบประมาณ 2534. ยะลา : ม.ป.พ.

ศึกษาธิการเขต เขตการศึกษา 7, สำนักงาน. 2532. "องค์ประกอบที่สัมพันธ์กับประสิทธิภาพการสอนของครูในโรงเรียนมัธยมศึกษา เขตการศึกษา 7". วารสารการวิจัยการศึกษา. 19 : 1(มกราคม-มีนาคม), 6.

ศึกษาธิการจังหวัดปัตตานี, สำนักงาน. 2536. ข้อมูลโรงเรียนเอกชนสอนศาสนาอิสลามในจังหวัดชายแดนภาคใต้. (เอกสารอัดสำเนา)

สมจิต สุวรรณบุศย์. 2534. "อิทธิพลของปัจจัยคัดสรรทางการบริหารโรงเรียนที่มีต่อคุณภาพของนักเรียนประถมศึกษาสังกัดสำนักงานคณะกรรมการการศึกษาแห่งชาติ ในเขตการศึกษา 12". ปริญญาการศึกษามหาบัณฑิต สาขาการบริหารการศึกษา มหาวิทยาลัยนเรศวร. (สำเนา)

สุทิน นิมโธม และเดือนจิตต์ จิตต์อารี. 2527. รายงานการวิจัยเรื่อง องค์ประกอบที่สัมพันธ์กับคะแนนความสามารถพื้นฐานและอัตราการเลื่อนชั้นของโรงเรียนประถมศึกษาในเขตยกจนและเขตไม่ยกจน. กรุงเทพฯ : สำนักงานคณะกรรมการการศึกษาแห่งชาติ สำนักนายกรัฐมนตรี.

- สุนันทา ประไพตระกูล. 2535. "การวิเคราะห์ความสัมพันธ์เชิงสาเหตุระหว่างตัวแปรคัดสรรกับผลสัมฤทธิ์ทางการเรียนคณิตศาสตร์ของนักเรียนชั้นมัธยมศึกษาปีที่ 3". วิทยานิพนธ์ครุศาสตรมหาบัณฑิต จุฬาลงกรณ์มหาวิทยาลัย. (สำเนา).
- สุพัตรา วิจิตรโสภณ. 2532. "ศึกษาองค์ประกอบบางประการที่ส่งผลกระทบต่อผลสัมฤทธิ์ทางการเรียนของนักศึกษา". วิทยานิพนธ์การศึกษามหาบัณฑิต มหาวิทยาลัยศรีนครินทรวิโรฒ สงขลา. (สำเนา)
- เสริมวิทย์ นิลรัตน์. 2536. "การปฏิบัติงานของผู้จัดการโรงเรียนเอกชนสอนศาสนาอิสลามในเขตการศึกษา 2". วิทยานิพนธ์ศึกษาศาสตร์มหาบัณฑิต มหาวิทยาลัยสงขลานครินทร์ วิทยาเขตปัตตานี. (สำเนา)
- เสริมศักดิ์ วิชาลากรณ์. 2524. รายงานการวิจัยเรื่อง ปัญหาและแนวคิดของผู้บริหารโรงเรียนราษฎร์สอนศาสนาอิสลาม (ปอเนาะ) ในจังหวัดชายแดนภาคใต้. สงขลา : คณะศึกษาศาสตร์ มหาวิทยาลัยศรีนครินทรวิโรฒ สงขลา.
- โสภณ โปธินันท์. 2533. "การสังเคราะห์งานวิจัยที่เกี่ยวกับการเรียนการสอนกลุ่มทักษะในระดับประถมศึกษาของภาคตะวันออกเฉียงเหนือ". วิทยานิพนธ์มหาบัณฑิต สาขาการประถมศึกษา มหาวิทยาลัยขอนแก่น. (สำเนา)
- อวยชัย วยสุวรรณ. 2521. "การพยากรณ์ผลสัมฤทธิ์ทางการเรียนโดยใช้องค์ประกอบที่นอกเหนือความสามารถด้านสติปัญญา". วิทยานิพนธ์การศึกษามหาบัณฑิต มหาวิทยาลัยศรีนครินทรวิโรฒ ประสานมิตร. (สำเนา)
- อินทิรา หิรัญสาย. 2534. "การบริหารเวลาและประสิทธิภาพการบริหารงานตามภารกิจของผู้บริหารโรงเรียนมัธยมศึกษาในเขตการศึกษา 2". วิทยานิพนธ์ศึกษาศาสตร์มหาบัณฑิต สาขาบริหารการศึกษา มหาวิทยาลัยสงขลานครินทร์. (สำเนา)
- อุบลวรรณ บัวอ่อน. 2537. "ความสัมพันธ์ระหว่างองค์ประกอบด้านครู ด้านนักเรียน ด้านสภาพแวดล้อมทางบ้าน และด้านสภาพแวดล้อมทางโรงเรียนกับผลสัมฤทธิ์ทางการเรียนวิชาคณิตศาสตร์ของนักเรียนชั้นประถมศึกษาปีที่ 6 สังกัดสำนักงานการประถมศึกษาจังหวัดระนอง". วิทยานิพนธ์ศึกษาศาสตร์มหาบัณฑิต สาขาการประถมศึกษา มหาวิทยาลัยสงขลานครินทร์. (สำเนา)
- อุบลรัตน์ ซื่อสัตย์บงกช และโนรี ใจใส. 2531. รายงานการวิจัยเรื่อง สภาพการจัดการเรียนการสอนวิชาคณิตศาสตร์ระดับมัธยมศึกษาตอนต้นในจังหวัดชายแดนภาคใต้. ปัตตานี : มหาวิทยาลัยสงขลานครินทร์.
- อุทัย หิรัญโต. 2531. มุสลิมในประเทศไทย. กรุงเทพฯ : โรงพิมพ์รุ่งเรืองรัตน์.
- อุมาพร หล่อสมฤดี. 2527. รายงานการวิจัย เรื่อง องค์ประกอบที่เกี่ยวกับครู นักเรียน และโรงเรียนที่สัมพันธ์กับคุณภาพทางการศึกษาของโรงเรียนประถมศึกษาในอำเภอที่มีความหนาแน่นต่างกัน. กรุงเทพฯ : สำนักงานคณะกรรมการศึกษาแห่งชาติ สำนักงานกฤษฎมนตรี.
- Al-Shahrani, A.A. 1989. "An Analysis of Variables Related to Biological Achievement at the 12th Grade Level in the Southwestern Region of Saudi Arabia". Doctoral Dissertation. The Ohio State University.
- Bloom, B.S. 1976. **Human Characteristics and School Learning**. New York : McGraw-Hill Book.
- Bossert, S. 1988. "School Effects", in Norman Boyan, (ed.) **Handbook of Research on Educational Administration**. New York : Longman.
- Chopra, S.L. 1975. "Parential Occupation and Academic Achievement of High School Students in India", **The Journal of Educational Research** 60 : 5 (April), 359-361.
- Creemers, B.P. 1993. "Towards a Theory on Educational Effectiveness". Paper presented at the **Annual Meeting of the International Congress for School Effectiveness and Improvement** Norrkoping, Sweden.
- Darr, R.F. 1984. "The Teaching/Learning Process : State of the Science Circa 1983". Paper presented at the **Annual Meeting of the Eastern Educational Research Association**. West Palm Beach, FL.
- Dillon, W.R. and Goldstein, M. 1984. **Multivariate Analysis : Methods and Applications** New York : John Wiley & Sons, Inc.
- Duncan, A., Haller, O., and Portes, A. 1971. "Peer Influences on Aspirations : A Reinterpretation", in H.M. Blalock, Jr. (ed.) **Causal Model in the Social Science**. Chicago : Aldine-Atherton, 219-244.
- Eberts, R.W., et al. 1984. **The Effect of School Size on Student Outcomes**, Research Report. Center for Educational Policy and Management. Eugene, Oregon University.
- Ferguson, B. 1984. "Overcoming the Failure of an Inner-city Schools", **Phi Delta Kappan** 5 : 9(May), 629-630.

- Finn, J.D. 1974. **A General Model for Multivariate Analysis**. New York : Holt, Rinehart and Winston.
- Getzels, J. W., Lipham, J. M. and Campbell, R. F. 1968. **Educational Administration as a Social Process**. New York : Harper and Row Publishers.
- Hallinger, P. and Heck, R. 1996. "Reassessing the Principal's Role in School Effectiveness", **Educational Administration Quarterly**. 32 : 1(February), 5-44.
- Hoy, W. K. and Miskel, C. G. 1991. **Educational Administration : Theory, Research and Practice** New York : Random House.
- Jöreskog, K.G. and Sörbörn, D. 1984. **LISREL VI**. Mooresville, Indiana : Scientific Software, Inc.
- Klausmeir, H.J. 1961. **Learning and Human Abilities : Educational Psychology**. New York : Harper and Brothers.
- Lightfoot, S. L. 1986. "On Goodness in Schools : Themes of Empowerment", **Peabody Journal of Education**. 63, 12.
- Lucas, T., *et al.* 1990. "Promoting the Success of Latino Language-Minority Students : An Exploratory Study of Six High Schools", **Harvard Educational Review**. 60 : 3(August), 135-140.
- Murphy, J. and Hallinger, P. 1988. "Characteristics of Instructionally Effective School Districts", **Journal of Educational Research**. 81 : 3(January-February), 175-181.
- Raiche, J., *et al.* 1983. **School Improvement : Research-based Components and Processes for Effective Schools**, Research Report. Educational Cooperative Service Unit of the Metropolitan Twin Cities, Minneapolis, Minn.
- Scott, R.O. 1983. "Achieving Curriculum Alignment in Schools". Paper presented at the **Annual Meeting of the American Educational Research Association**. Montreal, Canada.
- Sledge, D.E. 1976. "A Multiple Regression Study of Social and Educational Factors Affecting Students Achievement in Illinois Elementary Schools". **Dissertation Abstracts International** 36(February), 4944 A.
- Sörbörn, D. 1981. "Structural Equation Models with Structured Means", in K.G. Joreskog and H. Wold, (eds.). **Systems Under Indirect Observation : Causality, Structure, and Prediction** Amsterdam : North Holland.
- Van Meter, D.S. and Asher, H.B. 1973. "Causal Analysis : Its Promise for Policy Studies", **Journal of Policy Studies**. 2(Winter), 103-109.
- Vega, A.M. 1981. "Some Sociological and Psychological Factors in the Educational Achievement of Mexican Americans", **Dissertation Abstracts International**. 42(February), 405 A.
- Washburne, N.F. 1959. "Socioeconomic Status, Urbanism and Academic Performance in College", **Journal of Educational Research**. (December), 130-137.
- Webster, W.J. and Olson, G.H. 1984. "An Empirical Approach to Identifying Effective Schools". Paper presented at the **65th Annual Meeting of the American Educational Research Association** New Orleans, LA.
- Wright, R.J. and Bean, A.G. 1974. "The Influence of Socioeconomic Status of the Predictability of College Performance", **Journal of Educational Measurement**. 11(Winter), 277-283.
- Zigarelli, M. 1996. "An Empirical Test of Conclusions From Effective Schools Research", **Journal of Educational Research**. 90 : 2(November-December), 103-110.